

Panasonic

Operating Instructions
AC/Rechargeable Professional Hair Clipper

Model No. ER-HGP65

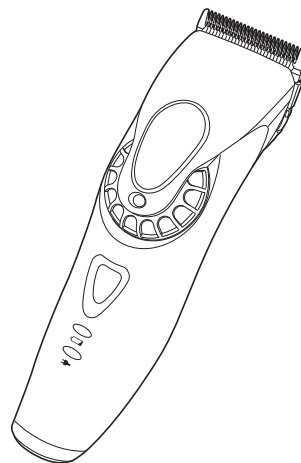

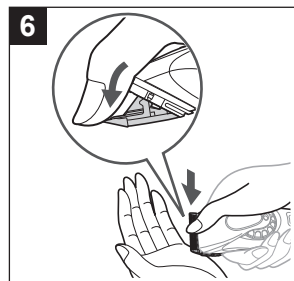
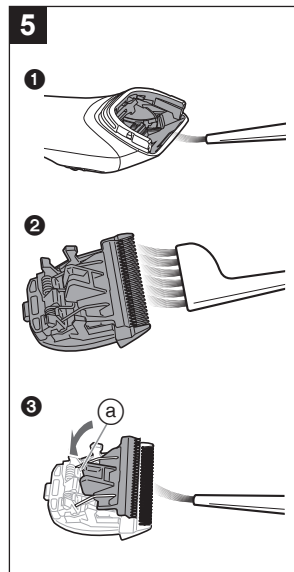
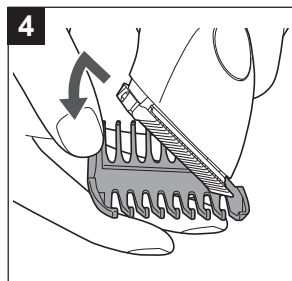
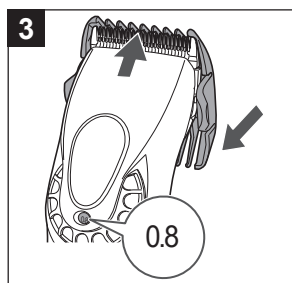
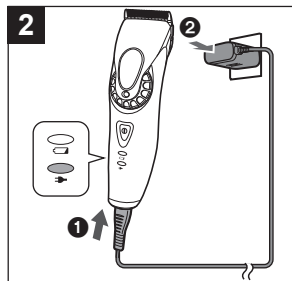
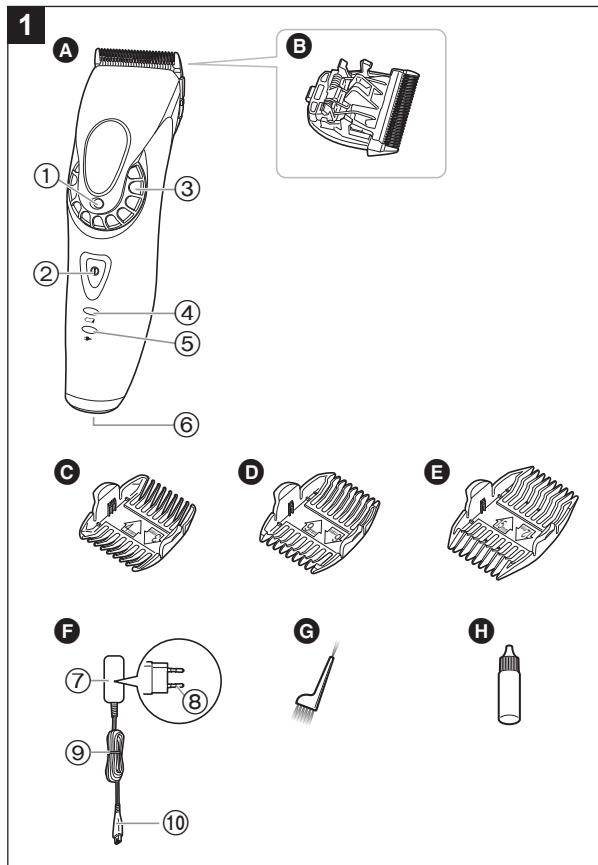

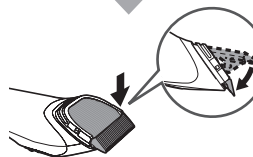
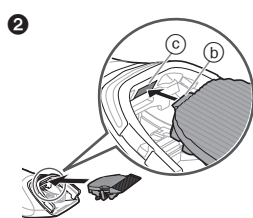
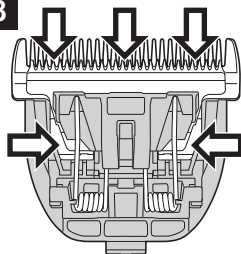
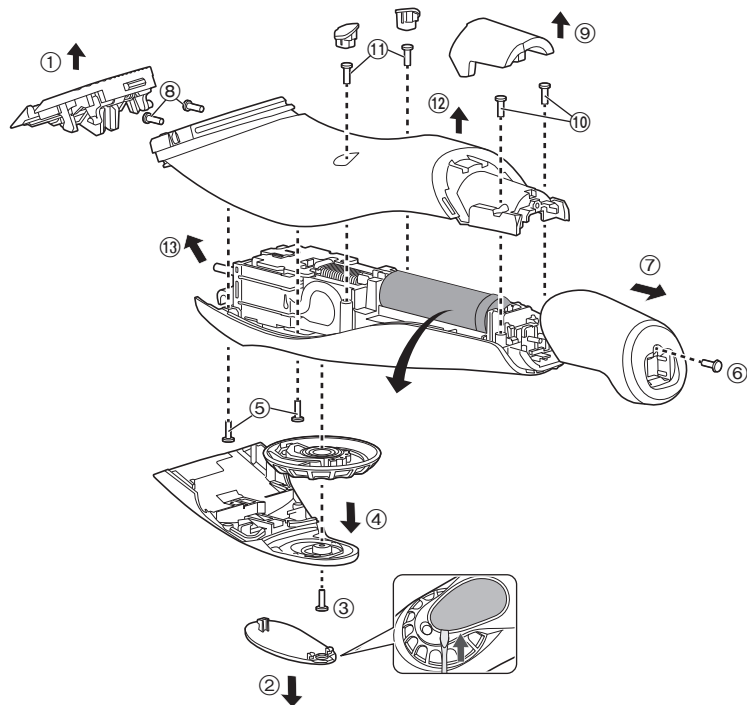
7**8****9**

English	5	Svenska	55	Magyar	103
Español	15	Suomi	65	Română	113
Dansk	25	Polski	73	Türkçe	123
Português	35	Česky	83	Ελληνικά	133
Norsk	45	Slovensky	93		

Operating Instructions
AC/Rechargeable Professional Hair Clipper
Model No. ER-HGP65

Contents

Safety precautions	7	Maintenance	11
Important information	9	Troubleshooting	12
Parts identification	9	Disposal of the appliance	12
Charging	10	Specifications	12
How to use	10		

Thank you for purchasing this Panasonic product.

Before operating this unit, please read these instructions completely and save them for future use.

WARNING

- This appliance can be used by children aged from 8 years and above and persons with reduced physical, sensory or mental capabilities or lack of experience and knowledge if they have been given supervision or instruction concerning use of the appliance in a safe way and understand the hazards involved. Children shall not play with the appliance. Cleaning and user maintenance shall not be made by children without supervision.
- The supply cord cannot be replaced. If the cord is damaged, the AC adaptor should be scrapped.
- Do not use anything other than the supplied AC adaptor for any purpose. Also, do not use any other product with the supplied AC adaptor. (See page 9.)
- Keep the appliance dry.
- The following symbol indicates that a specific detachable power supply unit is required for connecting the electrical appliance to the supply mains. The type reference of power supply unit is marked near the symbol.





Safety precautions

Make sure to follow these instructions.

To prevent accidents, injuries or damage to property, please follow the instructions below.

- **The following chart indicates the degree of damage caused by improper operation.**

 **DANGER** Indicates potential hazard that will result in serious injury or death.

 **WARNING** Indicates potential hazard that could result in serious injury or death.

 **CAUTION** Indicates potential hazard that could result in minor injury or property damage.

WARNING

► **This appliance**

- **This appliance has a built-in rechargeable battery. Do not throw into fire or apply heat. Do not charge, use or leave in a high temperature environment.**
 - Doing so may cause overheating, ignition, or explosion.
- **Do not modify or repair.**
 - Doing so may cause fire, electric shock, or injury. Contact an authorized service centre for repair (replacement of battery etc.).
- **Never disassemble except when disposing of the appliance.**
 - Doing so may cause fire, electric shock, or injury.

► **Power supply**

- **Do not connect or disconnect the adaptor to a household outlet with a wet hand.**
 - Doing so may cause electric shock or injury.
 - **Do not immerse the main body and AC adaptor in water or wash it with water.**
 - **Do not place the main body and AC adaptor over or near a water filled sink or bathtub.**
 - **Do not use when the AC adaptor is damaged or when the fitting into the household outlet is loose.**
 - **Do not damage the cord or the power plug.**
 - **Do not deface, modify, forcefully bend or pull the cord or the power plug. Also, do not place anything heavy on, twist or pinch the cord.**
 - Doing so may cause electric shock or fire due to a short circuit.
 - **Do not use in a way exceeding the rating of the household outlet or the wiring.**
 - Exceeding the rating by connecting too many plugs to one household outlet may cause fire due to overheating.
 - **Fully insert the adaptor.**
 - Failure to do so may cause fire or electric shock.
 - **Regularly clean the power plug, the appliance plug and the charging plug to prevent dust from accumulating.**
 - Failure to do so may cause fire due to insulation failure caused by humidity.
- #### ► **Preventing accidents**
- **Do not place within reach of children or infants. Do not let them use it.**
 - Putting parts or accessories in the mouth may cause an accident or injury.

⚠ WARNING

- If the lubrication oil is consumed accidentally, do not induce vomiting, drink a large amount of water, and contact a physician.
- If the lubrication oil comes into contact with eyes, immediately wash thoroughly with running water, and contact a physician.
 - Failure to do so may result in physical problems.
- ▶ **In case of an abnormality or malfunction**
 - Immediately stop using and remove the adaptor if there is an abnormality or malfunction.
 - Failure to do so may cause fire, electric shock, or injury.
- <Abnormality or malfunction cases>
 - The main body or AC adaptor is deformed or abnormally hot.
 - The main body or AC adaptor smells of burning.
 - There is an abnormal sound during use or charging of the main body.
 - Immediately request inspection or repair to an authorized service centre.

⚠ CAUTION

- ▶ **Protecting the skin**
 - Do not press the blade strongly against the skin.
 - Do not use the appliance for any purpose other than trimming hair and beards.
 - Do not directly apply the blades on ears or rough skin (such as swellings, injuries or blemishes).
 - Doing so may cause injury to skin or ears.
 - Check that the blades are not damaged or deformed before use.
 - Failure to do so may cause skin injury.

▶ **Note the following precautions**

- Do not allow metal objects or trash to adhere to the power plug, the appliance plug or the charging plug.
 - Doing so may cause electric shock or fire due to a short circuit.
- Disconnect the adaptor from the household outlet when not using.
 - Failure to do so may cause electric shock or fire due to electrical leakage resulting from insulation deterioration.

Handling of the removed battery when disposing**⚠ DANGER**

- The rechargeable battery is exclusively for use with this appliance. Do not use the battery with other appliances.
- Do not charge the battery after it has been removed from the appliance.
- Do not throw into fire or apply heat.
- Do not hit, disassemble, modify, or puncture with a nail.
- Do not let the positive and negative terminals of the battery get in contact with each other through metallic objects.
- Do not carry or store the battery together with metallic jewellery such as necklaces and hairpins.
- Do not use or leave the battery where it will be exposed to high temperatures, such as under direct sunlight or near other sources of heat.
- Never peel off the tube.
 - Doing so may cause overheating, ignition, or explosion.

⚠ WARNING

- **After removing the rechargeable battery, do not keep it within reach of children and infants.**
 - The battery will harm the body if accidentally swallowed. If this happens, consult a physician immediately.
- **If the battery fluid leaks out and comes in contact with the eyes, do not rub the eyes, and thoroughly rinse with clean water, such as tap water.**
 - Failure to do so may cause eye injury. Consult a physician immediately.

⚠ CAUTION

- **If the battery fluid leaks out and comes in contact with the skin or clothes, rinse off with clean water, such as tap water.**
 - Failure to do so may cause inflammation.

Important information

- This appliance is designed for professional use to trim hair and beards. It can be operated on either an AC adaptor or rechargeable battery.
- Apply the lubrication oil to the blade before and after each use. (See page 11.)
Failure to apply the lubrication oil may cause the following problems.
 - The appliance has become blunt.
 - Shorter operating time.
 - Louder sound.
- The appliance may become warm during operation and/or charging. This is normal.
- You should not allow permanent wave lotion, hair dye or hair spray to come into contact with the main body or the blade. Doing so may result in cracking or corrosion.

- Charge the appliance correctly according to these Operating Instructions. (See page 10 "Charging".)
- This appliance contains battery that is only replaceable by skilled persons. Please contact an authorized service centre for the details of repair.

Parts identification (Fig. 1)

- | | |
|---------------------------------------|--------------------------------------|
| A Main body | C 3 mm/4 mm comb attachment |
| ① Trimming height indicator | D 6 mm/9 mm comb attachment |
| ② Power switch | E 12 mm/15 mm comb attachment |
| ③ Dial
(Height adjustment control) | F AC adaptor (RE9-82) |
| ④ Recharge lamp (White) | ⑦ Adaptor |
| ⑤ Charge status lamp (Red) | ⑧ Power plug |
| ⑥ Appliance socket | ⑨ Cord |
| B Blade | ⑩ Appliance plug |
| | Accessories |
| | G Cleaning brush |
| | H Lubrication oil |

Charging (Fig. 2)

1 Plug the AC adaptor into the main body and the household outlet.

- Check the charge status lamp (→) glows. It turns off after charging is completed.
- Charging is completed after approx. 1 hour.

2 Disconnect the power plug after charging is completed.

- Charging is required when the recharge lamp blinks.
- The appliance can be used for approximately 5 minutes after the recharge lamp blinks.



<How to check that charging is completed>

Insert the main body again after removing it from the AC adaptor. If the charge status lamp glows and then turns off after 5 seconds, charging is completed.

► Notes

- Recommended ambient temperature for charging is 10 °C – 35 °C. It may take longer to charge, or the charge status lamp will blink quickly and the battery may fail to charge properly in extremely high or low temperatures.
- 1 full charge will provide approximately 50 minutes of continuous operation. (Based on dry using at 20 °C – 30 °C) The operating time may differ depending on the frequency of use and the operating method.
- When charging the appliance for the first time or when it has not been in use for more than 6 months, the charging time may change or the charge status lamp (→) may not glow for a few minutes. It will eventually glow if kept connected.

- If there is noise from the radio or other sources while using or charging the appliance, move to a different location to use the appliance.
- The battery will deteriorate if not used for over 6 months, so make sure to perform a full charge at least once every 6 months.

AC operation

If you connect the AC adaptor to the appliance in the same way as for charging, and turn on the power, you can use it.

- The charge status lamp glows when using AC operation.
- If the remaining battery is too low, the blades may move slowly or stop, even with the AC operation. In this case, charge the battery for 1 minute or more.
- The battery will be discharged, even with the AC operation.

How to use

- Check that the blades are not damaged or deformed before use.
- Apply the lubrication oil to the blade before and after each use. (See page 11.)
- The appliance may not operate in an ambient temperature lower than approximately 5 °C.
- After use, turn it off and clean it.

1 Set the trimming height.

2 Turn on the power.

► About setting the trimming height

For a trimming height of 0.8 mm to 2.0 mm, turn the dial to the desired height.

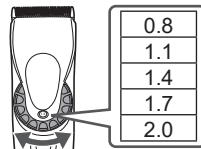

Use an attachment for a trimming height higher than 3 mm or more.

Removing and mounting the comb attachments

► Mount (Fig. 3)

1. Select the trimming heights indicated on the insides and sides of the attachments.
2. Set the dial to "0.8" and then mount the attachment to the main body as illustrated.

► Remove (Fig. 4)

Slide one side of the attachment off the mounting in the direction indicated with the arrow.

Maintenance

- Make sure that the main body is turned off.
- Clean the main body, blade and the comb attachment after each use.
(If not cleaned, the motion will become poor and the sharpness will worsen.)
- Lubricate after cleaning.
- Do not use thinner, benzene or other chemicals. Doing so may cause failure, cracking or discoloration of the parts.
Clean the main body only with a soft cloth slightly dampened with tap water or soapy tap water.

How to clean

1. Brush off any hairs from the main body and from around the blade. (Fig. 5-**1**)
2. Brush off the hairs from the blade edge. (Fig. 5-**2**)
3. Brush any hair trimmings out from between the stationary blade and the moving blade while pressing down the cleaning lever (a) to raise the moving blade. (Fig. 5-**3**)

Removing and mounting the blade

► Remove (Fig. 6)

Hold the main body with the switch facing upward and push the blade with your thumb while catching the blade in your other hand.

► Mount

1. Set the dial to "2.0". (Fig. 7-**1**)
2. Fit the mounting hook (b) into the blade mounting (c) on the main body and push in until it clicks. (Fig. 7-**2**)

Replacement parts

Replacement parts are available at your dealer or Service Centre.

Replacement parts for ER-HGP65	Blade	WER9920
	Lubrication oil	WES003P

- Using anything other than the recommended genuine blade, will result in any warranty claim to expire.
- We recommend Panasonic lubrication oil WES003P.

Lubrication (Fig. 8)

- Apply the lubrication oil to the blade before and after each use.

1 Remove the blade.

2 Apply a drop of the lubrication oil to each indicated point.

3 Attach the blade to the main body, turn on the power and allow to run for approximately 5 seconds.

Troubleshooting

Problem	Action
The appliance has become blunt.	Until problems are solved, please follow each procedure as follows; <ol style="list-style-type: none"> 1. Charge the appliance. (See page 10.) 2. Clean the blade and apply lubrication oil. (See page 11.) 3. Replace the blade. (See page 11.) 4. Have the battery replaced by an authorized service centre.
Operating time is short. ▶	
Appliance stopped functioning.	
The appliance cannot be charged.	
	▶ Push the main body into the appliance plug all the way. ▶ Charge within the recommended charging temperature of 10 °C to 35 °C.
Makes a loud sound.	▶ Apply lubrication oil. (See page 11.) ▶ Confirm that the blade is properly attached.

If the problems still cannot be solved, contact your dealer or a service centre authorized by Panasonic for repair.

Disposal of the appliance

Remove the built-in rechargeable battery before disposing of the appliance.

- The battery is to be disposed of safely.
- This figure must only be used when disposing the appliance, and must not be used to repair it. If you dismantle the appliance yourself, it may cause malfunction.

How to remove the battery (Fig. 9)

- Remove the appliance from the AC adaptor.
- Press the power switch to turn on the power and then keep the power on until the battery is completely discharged.
- Perform steps and lift the battery, and then remove it.
- Take care not to short circuit the positive and negative terminals of the removed battery, and insulate the terminals by applying tape to them.

For environmental protection and recycling of materials

This appliance contains a Lithium-ion battery. Please make sure that the battery is disposed of at an officially assigned location, if there is one in your country.

Specifications

Power source	See the name plate on the AC adaptor. (Automatic voltage conversion)
Motor voltage	3.6 V===
Charging time	Approx. 1 hour

For more information about the energy efficiency of the product, please visit our website, www.panasonic.com, and enter the model number in the search box.

Disposal of Old Equipment and Batteries Only for European Union and countries with recycling systems



These symbols on the products, packaging, and/or accompanying documents mean that used electrical and electronic products and batteries must not be mixed with general household waste.

For proper treatment, recovery and recycling of old products and batteries, please take them to applicable collection points in accordance with your national legislation.

By disposing of them correctly, you will help to save valuable resources and prevent any potential negative effects on human health and the environment.

For more information about collection and recycling, please contact your local authority.

Penalties may be applicable for incorrect disposal of this waste, in accordance with national legislation.



Note for the battery symbol (bottom symbol)

This symbol might be used in combination with a chemical symbol. In this case it complies with the requirement set by the Directive for the chemical involved.

Importer:

Panasonic Marketing Europe GmbH

Authorized Representative in EU:

Panasonic Testing Centre

Winsbergring 15, 22525 Hamburg, Germany

Manufactured by:

Panasonic Corporation

1006, Oaza Kadoma, Kadoma City, Osaka, Japan

Contenido

Precauciones de seguridad	17	Mantenimiento	21
Información importante	19	Solución de problemas	22
Identificación de las piezas	20	Eliminación del aparato	23
Carga	20	Especificaciones	23
Forma de uso	21		

Gracias por comprar este producto Panasonic.

Antes de poner esta unidad en funcionamiento, lea las instrucciones en su totalidad y guárdelas para su uso en el futuro.

ADVERTENCIA

- Este aparato puede ser utilizado por niños mayores de 8 años y personas con capacidades físicas, sensoriales o mentales reducidas o con falta de conocimiento y experiencia sólo si se encuentran bajo supervisión o se les han dado instrucciones acerca del uso seguro de este aparato y entienden los peligros existentes. Los niños no deben jugar con el aparato. La limpieza y mantenimiento no debe realizarse por niños sin supervisión.
- El cable de alimentación no se puede sustituir. Si se daña el cable, el adaptador de CA debe desecharse.
- No utilice un adaptador distinto del adaptador de CA suministrado para ningún fin. Asimismo, no utilice otro producto con el adaptador de CA suministrado. (Consulte la página 20.)
- Mantenga el aparato seco.
- El siguiente símbolo indica que se necesita una unidad de alimentación para conectar el aparato eléctrico a la red de suministro. La referencia de tipo de unidad de alimentación está marcada cerca del símbolo.





Precauciones de seguridad

Asegúrese de seguir estas instrucciones.

Para evitar accidentes, lesiones o daños materiales, siga las instrucciones que se muestran a continuación.

- **La siguiente tabla indica el grado de daño causado por el funcionamiento incorrecto.**

 PELIGRO	Indica un peligro potencial que resultará en una lesión grave o la muerte.
 ADVERTENCIA	Indica un peligro potencial que podría causar una lesión grave o la muerte.
 PRECAUCIÓN	Indica un peligro potencial que podría causar una lesión leve o daños materiales.

ADVERTENCIA

► Este aparato

- **Este aparato tiene una batería recargable integrada. No lo arroje al fuego ni le aplique calor. No lo cargue, utilice ni coloque en un entorno con temperaturas elevadas.**
 - De lo contrario, podría provocar un sobrecalentamiento, un incendio o una explosión.
- **No lo modifique ni lo repare.**
 - De lo contrario, podría provocar un incendio, una descarga eléctrica o sufrir lesiones.
 - Póngase en contacto con un centro de servicio autorizado para su reparación (sustitución de la batería, etc.).

- **Nunca lo desmonte, excepto cuando se deshaga del aparato.**
 - De lo contrario, podría provocar un incendio, una descarga eléctrica o sufrir lesiones.

► Alimentación

- **No conecte ni desconecte el adaptador a una toma de corriente si tiene las manos mojadas.**
 - De lo contrario, podría sufrir descargas eléctricas o lesiones.
- **No sumerja el cuerpo principal o el adaptador de CA en agua ni los lave con agua.**
- **No coloque el cuerpo principal o el adaptador de CA sobre o cerca de un fregadero o una bañera llenos de agua.**
- **No lo utilice si el adaptador de CA está dañado o si la conexión a la toma de corriente está suelta.**
- **No dañe el cable ni la clavija del cable de alimentación.**
 - **No altere, modifique, doble ni tire enérgicamente del cable o la clavija del cable de alimentación. Asimismo, no coloque objetos pesados encima del cable, ni retuerza o pellizque el mismo.**
 - De lo contrario, podría provocar una descarga eléctrica o un incendio debido a un cortocircuito.
- **No lo utilice de manera que supere la capacidad nominal de la toma de corriente o del cableado.**
 - Superar el valor nominal al conectar demasiados enchufes a una toma de corriente puede causar un incendio debido al sobrecalentamiento.
- **Introduzca completamente el adaptador.**
 - De lo contrario, podría provocar un incendio o sufrir una descarga eléctrica.
- **Limpie regularmente la clavija del cable de alimentación, la clavija del aparato y clavija de carga para evitar la acumulación de polvo.**
 - De lo contrario, podría provocar un incendio debido a un fallo del aislamiento provocado por la humedad.

⚠️ ADVERTENCIA

► Evitar accidentes

- **No la coloque al alcance de los niños o bebés. No les permita utilizarla.**
 - Introducir las piezas o accesorios en la boca puede provocar accidentes y lesiones.
- **Si se ingiere accidentalmente el aceite lubricante, no induzca el vómito. Beba una gran cantidad de agua y póngase en contacto con un médico.**
- **Si el aceite lubricante entra en contacto con los ojos, lávese inmediatamente con agua corriente y póngase en contacto con un médico.**
 - De lo contrario, podría sufrir problemas físicos.

► En caso de anomalía o fallo de funcionamiento

- **Suspenda inmediatamente el uso y retire el adaptador si hay una anomalía o un funcionamiento incorrecto.**
 - De lo contrario, podría provocar un incendio, sufrir una descarga eléctrica o lesiones.

<Casos de anomalía o avería>

- **El cuerpo principal o el adaptador de CA están deformados o anormalmente calientes.**
- **El cuerpo principal o el adaptador de CA huelen a quemado.**
- **Se escucha un ruido extraño durante el uso o la carga del cuerpo principal.**
 - Solicite inmediatamente una revisión o reparación a un centro de servicio autorizado.

⚠️ PRECAUCIÓN

► Proteger la piel

- **No empuje fuertemente la cuchilla contra la piel.**
- **No utilice el aparato con ningún fin distinto de recortar el pelo y la barba.**
- **No aplique las cuchillas directamente sobre las orejas o la piel áspera (como, por ejemplo, inflamaciones, heridas o manchas).**
 - De lo contrario, puede provocar una lesión en la piel o las orejas.
- **Antes de utilizar el aparato, compruebe que las cuchillas no estén ni dañadas ni deformadas.**
 - De lo contrario, podría provocar lesiones en la piel.

► Tenga en cuenta las siguientes precauciones

- **No permita que objetos metálicos o suciedad se introduzcan en la clavija del cable de alimentación, la clavija del aparato o la clavija de carga.**
 - De lo contrario, podría provocar una descarga eléctrica o un incendio debido a un cortocircuito.
- **Desconecte el adaptador de la toma de corriente cuando no lo esté utilizando.**
 - De lo contrario, podría provocar descarga eléctrica o un incendio debido a una fuga eléctrica resultante de un deterioro del aislamiento.

Manipulación de la batería extraída para la eliminación

PELIGRO

- La batería recargable debe utilizarse exclusivamente con este aparato. No utilice la batería con otros aparatos.
- No cargue la batería una vez retirada del aparato.
- No la arroje al fuego ni le aplique calor.
- No la golpee, desmonte, modifique o perforo con un clavo.
- No permita que los terminales positivo y negativo de la batería entren en contacto entre ellos a través de objetos metálicos.
- No transporte ni almacene la batería junto con joyas metálicas como por ejemplo collares u horquillas para el pelo.
- No utilice ni deje la batería allí donde quede expuesta a temperaturas elevadas, como por ejemplo bajo la luz solar directa o cerca de otras fuentes de calor.
- No pele el tubo.
 - De lo contrario, podría provocar un sobrecalentamiento, un incendio o una explosión.

ADVERTENCIA

- **Tras retirar la batería recargable, manténgala fuera del alcance de los bebés y los niños.**
 - La batería produciría lesiones corporales si se ingiriera accidentalmente.
 - Si esto sucediera, consulte con un médico inmediatamente.
- **Si el líquido de la batería se filtra hacia fuera y entra en contacto con los ojos, no se frote y enjuague los ojos con abundante agua del grifo.**
 - De lo contrario, podría provocar lesiones oculares.
 - Consulte con un médico inmediatamente.

PRECAUCIÓN

- **Si el líquido de la batería se filtra hacia fuera y entra en contacto con la piel o la ropa, enjuague con agua del grifo.**
 - De lo contrario, podría provocar inflamaciones.

Información importante

- Este recortador está diseñado para uso profesional para recortar el pelo y la barba. Puede utilizarse tanto con el adaptador de CA o con la batería recargable.
- Aplique el aceite lubricante a la cuchilla antes y después de cada uso. (Consulte la página 22.)
No aplicar aceite lubricante puede causar los siguientes problemas.
 - El aparato ha perdido eficacia de corte.
 - Tiempo de funcionamiento más breve.
 - Un ruido de funcionamiento más elevado.
- El aparato podría calentarse durante el funcionamiento y/o la carga. Esto es normal.
- No permita que la loción de ondulación permanente, el tinte de cabello o el atomizador para el cabello entre en contacto con el cuerpo principal o con la cuchilla.
De lo contrario, podría producirse agrietamiento o corrosión.
- Cargue el aparato correctamente según estas instrucciones de funcionamiento. (Consulte la página 20 "Carga".)
- Este aparato contiene una batería que solo puede ser sustituida por personas cualificadas. Póngase en contacto con un centro de servicio autorizado para conocer los detalles de la reparación.

Identificación de las piezas (Fig. 1)

A Cuerpo principal

- ① Indicador de altura de corte
- ② Interruptor de encendido
- ③ Dial
(Control de ajuste de altura)
- ④ Piloto indicador de recarga (Blanco)
- ⑤ Piloto indicador de estado de carga (Rojo)
- ⑥ Receptáculo de clavija

B Cuchilla

C Accesorio de peine de 3 mm/4 mm

D Accesorio de peine de 6 mm/9 mm

E Accesorio de peine de 12 mm/15 mm

F Adaptador de CA (RE9-82)

- ⑦ Adaptador
- ⑧ Clavija del cable de alimentación
- ⑨ Cable
- ⑩ Clavija del aparato

Accesorios

G Cepillo de limpieza

H Aceite lubricante

Carga (Fig. 2)

1 Conecte el adaptador de CA al cuerpo principal y a la toma de corriente.

- Compruebe que el piloto indicador de estado de carga (→) esté encendido.
Se apaga al finalizar la carga.
- La carga se completa tras 1 hora aproximadamente.

2 Desconecte la clavija del cable de alimentación una vez completada la carga.

- Cuando el piloto indicador de recarga parpadea, es necesario cargar el aparato.
- El aparato puede utilizarse durante 5 minutos aproximadamente cuando el piloto indicador de recarga parpadea.



<Cómo comprobar que la carga ha finalizado>

Vuelva a insertar el cuerpo principal después de retirarlo del adaptador de CA.

Si el indicador de estado de carga se enciende y se apaga después de 5 segundos, la carga se ha completado.

► Notas

- La temperatura ambiente recomendada para la carga es de 10 °C – 35 °C. Es posible que la carga requiera más tiempo o que el piloto indicador de estado de carga parpadee rápidamente y la batería no se cargue correctamente en condiciones de temperatura extremadamente baja o alta.
- 1 carga completa proporcionará aproximadamente 50 minutos de funcionamiento continuo. (Basado en uso en seco a 20 °C – 30 °C.) El tiempo de funcionamiento puede variar en función de la frecuencia de uso y el método de funcionamiento.
- Cuando se carga el aparato por primera vez o cuando no se ha utilizado durante más de 6 meses, el tiempo de carga puede cambiar o el indicador de estado de carga (→) puede no iluminarse durante unos minutos. Finalmente se iluminará si se mantiene conectado.
- Si se producen ruidos desde una radio u otra fuente mientras se esté utilizando o cargando el aparato, sitúese en otro lugar para utilizarlo.
- La batería se deteriorará si no se utiliza durante más de 6 meses; asegúrese de realizar una carga completa una vez cada 6 meses, como mínimo.

Funcionamiento con CA

Si conecta el adaptador de CA al aparato del mismo modo que para cargar, y enciende la alimentación, puede utilizarlo.

- El piloto indicador de estado de carga se ilumina cuando se utiliza el funcionamiento con CA.

- Si el nivel de carga de la batería es demasiado bajo, las cuchillas pueden moverse lentamente o detenerse, incluso con la fuente de alimentación de CA. En este caso, cargue la batería durante un mínimo de 1 minuto.
- La batería se descargará, incluso con la fuente de alimentación de CA.

Forma de uso

- Antes de utilizar el aparato, compruebe que las cuchillas no estén ni dañadas ni deformadas.
- Aplique el aceite lubricante a la cuchilla antes y después de cada uso. (Consulte la página 22.)
- El aparato puede no funcionar cuando la temperatura ambiente sea de aproximadamente 5 °C o menos.
- Después de usarlo, apáguelo y límpielo.

1 Ajuste la altura de recorte.

2 Encienda la alimentación.

► Acerca del ajuste de la altura de recorte

Para obtener una altura de recorte entre 0,8 mm y 2,0 mm, gire el dial hasta la altura deseada.

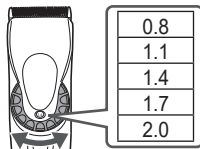

Utilice un accesorio para una altura de recorte de 3 mm o más.

Extracción y colocación de los accesorios de peine

► Montar (Fig. 3)

1. Seleccione la altura de recorte indicada en el interior y a los lados del accesorio.
2. Ajuste el dial en "0.8" y después monte el accesorio de peine en el cuerpo principal como se muestra en la imagen.

► Retirar (Fig. 4)

Deslice un lado del accesorio fuera del lugar de montaje en la dirección indicada con la flecha.

Mantenimiento

- Asegúrese de que el cuerpo principal está apagado.
- Limpie el cuerpo principal, la cuchilla y el accesorio de peine después de cada uso. (Si no están limpios, el movimiento se debilita y empeora el afilado).
- Lubrique después de la limpieza.
- No utilice disolvente, benceno ni otros productos químicos. De lo contrario puede provocar un fallo, agrietamiento o decoloración de las piezas. Limpie el cuerpo principal solo con un paño suave ligeramente humedecido con agua del grifo o agua del grifo con jabón.

Cómo limpiar

1. Cepille todos los pelos del cuerpo principal y alrededor de la cuchilla. (Fig. 5-①)
2. Cepille los pelos acumulados en el borde de la cuchilla. (Fig. 5-②)
3. Cepille y elimine los restos de pelo acumulados entre la cuchilla estacionaria y la cuchilla de movimiento mientras presiona hacia abajo la palanca de limpieza (a) para levantar la cuchilla de movimiento. (Fig. 5-③)

Desmontaje y montaje de la cuchilla

► Retirar (Fig. 6)

Sostenga el cuerpo principal con el interruptor hacia arriba y empuje la cuchilla con el dedo para dejarla caer en la otra mano.

► Montar

1. Ajuste el dial en "2.0". (Fig. 7-①)
2. Coloque el gancho de montaje (b) en la montura de la cuchilla (c) en el cuerpo principal y empújela hasta que haga clic. (Fig. 7-②)

Piezas de repuesto

Las piezas de repuesto están disponibles en su distribuidor o en el Centro de Servicio.

Partes de repuesto para el modelo ER-HGP65	Cuchilla	WER9920
	Aceite lubricante	WES003P

- Utilizar una cuchilla que no sea la auténtica recomendada tendrá como consecuencia que la garantía se considerare nula.
- Recomendamos el aceite lubricante Panasonic WES003P.

Lubricación (Fig. 8)

- Aplique el aceite lubricante a la cuchilla antes y después de cada uso.

1 Retire la cuchilla.

2 Aplique una gota de aceite lubricante en cada punto indicado.

3 Coloque la cuchilla en el cuerpo principal, enciéndalo y deje que funcione durante aproximadamente 5 segundos.

Solución de problemas

Problema	Acción
El aparato ha perdido eficacia de corte.	Hasta que los problemas se resuelvan, siga cada procedimiento como se indica a continuación;
El tiempo de funcionamiento es corto.	<ol style="list-style-type: none"> 1. Cargue el aparato. (Consulte la página 20.) 2. Limpie la cuchilla y aplique aceite lubricante. (Consulte las páginas 21 y 22.) 3. Sustituya la cuchilla. (Consulte las páginas 21 y 22.) 4. Solicite a un servicio técnico autorizado que sustituyan la batería.
El aparato ha dejado de funcionar.	
El aparato no se puede cargar.	<ul style="list-style-type: none"> ▶ Introduzca completamente el cuerpo principal en la clavija del aparato. ▶ Cargue en un entorno con la temperatura de carga recomendada de entre 10 °C y 35 °C.
Emite un sonido agudo.	<ul style="list-style-type: none"> ▶ Aplique aceite lubricante. (Consulte esta página.) ▶ Confirme que la cuchilla están correctamente colocadas.

Si los problemas persisten, póngase en contacto con su distribuidor o con un servicio técnico autorizado por Panasonic para su reparación.

Eliminación del aparato

Extraiga la batería recargable integrada antes de desechar el aparato.

- La batería debe desecharse de forma segura.
- Esta figura solo debe utilizarse en el momento de desechar el aparato y no debe utilizarse para repararlo. Si desmonta usted mismo el aparato, puede producirse un funcionamiento incorrecto.

Cómo extraer la batería (Fig. 9)

- Retire el aparato del adaptador de CA.
- Pulse el interruptor de encendido para encender el aparato y déjelo encendido hasta que la batería este completamente descargada.
- Siga los pasos, levante la batería y luego extráigala.
- Evite que se produzca un cortocircuito en los terminales positivo y negativo de la batería extraída y aisle los terminales colocando cinta adhesiva sobre los mismos.

Para protección ambiental y reciclaje de materiales

Este aparato contiene una batería de iones de litio. Asegúrese de que la batería sea desechada en algún lugar oficialmente designado, si es que existe alguno en su país.

Especificaciones

Fuente de energía	Anote el número de placa que se encuentra en el adaptador de CA. (Conversión de voltaje automática)
Voltaje del motor	3,6 V---
Tiempo de carga	Aprox. 1 hora

Para más información sobre la eficiencia energética del producto, visite nuestra página web, www.panasonic.com, e introduzca el número de modelo en la máscara de búsqueda.

Eliminación de Aparatos Viejos y de Pilas y Baterías Solamente para la Unión Europea y países con sistemas de reciclado



Estos símbolos en los productos, su embalaje o en los documentos que los acompañen significan que los productos eléctricos y electrónicos y pilas y baterías usadas no deben mezclarse con los residuos domésticos.

Para el adecuado tratamiento, recuperación y reciclaje de los productos viejos y pilas y baterías usadas llévelos a los puntos de recogida de acuerdo con su legislación nacional. En España, los usuarios están obligados a entregar las pilas en los correspondientes puntos de recogida. En cualquier caso, la entrega por los usuarios será sin coste alguno para éstos. El coste de la gestión medioambiental de los residuos de pilas y baterías está incluido en el precio de venta. Si los elimina correctamente ayudará a preservar valiosos recursos y evitará potenciales efectos negativos sobre la salud de las personas y sobre el medio ambiente.

Para más información sobre la recogida u reciclaje, por favor contacte con su ayuntamiento. Puede haber sanciones por una incorrecta eliminación de este residuo, de acuerdo con la legislación nacional.



Nota para el símbolo de pilas y baterías (símbolo debajo)

Este símbolo puede usarse en combinación con el símbolo químico. En este caso, cumple con los requisitos de la Directiva del producto químico indicado.

Importador:

Panasonic Marketing Europe GmbH

Representante Autorizado para la UE:

Panasonic Testing Centre

Winsbergring 15, 22525 Hamburgo, Alemania

Fabricado por:

Panasonic Corporation

1006, Oaza Kadoma, Ciudad de Kadoma, Osaka, Japón

Indhold

Sikkerhedsforanstaltninger	27	Vedligeholdelse	31
Vigtig information	29	Fejlfinding	32
Identifikation af dele.....	29	Bortskaffelse af apparatet	32
Opladning.....	30	Specifikationer.....	33
Anvendelse	30		

Tak fordi du valgte dette Panasonic-produkt.

Læs venligst alle instruktioner inden brug, og opbevar denne brugsanvisning på et sikkert sted.

ADVARSEL

- Dette apparat kan anvendes af børn i alderen fra 8 år og opefter samt af personer med reducerede fysiske, sensoriske eller mentale evner eller manglende erfaring og viden, såfremt de har fået vejledning eller instruktioner i, hvordan de skal bruge apparatet på en sikker måde og forstår de farer, der kan opstå. Børn må ikke lege med apparatet. Rengøring og brugervedligeholdelse må ikke foretages af børn uden opsyn.
- Ledningen kan ikke udskiftes. Hvis ledningen er beskadiget, bør AC-adaptoren kasseres.
- Brug ikke andet end den medfølgende vekselstrømsadapter til noget formål. Desuden må den medfølgende vekselstrømsadapter ikke anvendes til andre produkter. (Se side 29.)
- Hold apparatet tørt.
- Det følgende symbol angiver, at der kræves en specifik aftagelig strømforsyning for at slutte det elektriske apparat til el-nettet. Strømforsyningens typereference er markeret i nærheden af symbolet.





Sikkerhedsforanstaltninger

Sørg for at følge disse anvisninger.

Følg nedenstående anvisninger for at forhindre ulykker, tilskadekomst eller tingskade.

- **Følgende diagram angiver graden af skade forårsaget af forkert betjening.**

 **FARE** Angiver en potentiel fare, der vil resultere i alvorlig tilskadekomst eller dødsfald.

 **ADVARSEL** Angiver en potentiel fare, der kan resultere i alvorlig tilskadekomst eller dødsfald.

 **FORSIGTIG** Angiver en potentiel fare, der kan resultere i mindre tilskadekomst eller tingskade.

ADVARSEL

► Dette apparat

- **Dette apparat har et indbygget, genopladeligt batteri. Må ikke brændes eller udsættes for varme. Må ikke oplades, bruges eller efterlades i omgivelser med høje temperaturer.**
 - Dette kan det resultere i overophedning, antændelse eller eksplosion.
- **Produktet må ikke ændres eller repareres.**
 - Dette kan resultere i brand, elektrisk stød eller personskade. Kontakt et autoriseret servicecenter for at få foretaget reparationer (udskiftning af batteri m.m.).
- **Apparatet må aldrig skilles ad, på nær ved bortskaffelse.**
 - Dette kan resultere i brand, elektrisk stød eller personskade.

► Strømforsyning

- **Adaptoren må aldrig sættes i stikkontakten eller tages ud med våde hænder.**
 - Dette kan resultere i elektrisk stød eller personskade.
- **Apparatets krop og AC-adapteren må ikke nedsænkes i vand eller vaskes med vand.**
- **Anbring ikke apparatets krop og AC-adapteren over eller i nærheden af en håndvask eller et badekar, der er fyldt med vand.**
- **Brug ikke apparatet, når AC-adapteren er beskadiget, eller når stikket i kontakten er løs.**
- **Sørg for ikke at beskadige ledningen eller strømstikket.**
 - **Ledningen eller strømstikket må ikke ødelægges eller ændres, ej heller bøjes eller trækkes med kraft. Ydermere må ledningen ikke klemmes, snoes eller ligge under noget tungt.**
 - Dette kan resultere i elektrisk stød eller brand som følge af kortslutning.
- **Produktet må ikke anvendes på nogen måde der overstiger den angivne kapacitet for stikkontakten eller ledningsnettet.**
 - Hvis den angivne kapacitet overskrides ved at der tilsluttes for mange stik til én kontakt, kan det forårsage brand som følge af overophedning.
- **Sæt adaptoren helt ind.**
 - Undladelse heraf kan resultere i brand eller elektrisk stød.
- **Rengør regelmæssigt strømstikket, stikket til apparatet og opladerstikket for at forhindre støvansamling.**
 - Undladelse heraf kan resultere i brand som følge af isoleringsfejl forårsaget af fugt.

► Forhindring af ulykker

- **Må ikke opbevares inden for rækkevidde af børn eller babyer. Lad ikke børn bruge produktet.**
 - Dele og tilbehør må ikke kommes i munden, da dette kan medføre ulykke eller skade.

⚠ ADVARSEL

- Hvis smøreolien indtages ved et uheld, må der ikke fremkaldes opkastning. Drik en stor mængde vand, og kontakt en læge.
- Hvis smøreolien kommer i kontakt med øjnene, skal man straks skylle grundigt med rindende vand og kontakte en læge.
 - Undladelse heraf kan resultere i fysiske problemer.
- ▶ I tilfælde af en uregelmæssighed eller funktionsfejl
 - Afbryd omgående enhver anvendelse og tag adaptoren fra, hvis der forekommer en uregelmæssighed eller funktionsfejl.
 - Undladelse heraf kan resultere i brand, elektrisk stød eller tilskadekomst.
- <Tilfælde af uregelmæssighed eller fejl>
 - Hoveddelen eller vekselstrømsadapteren er deform eller unormalt varm.
 - Hoveddelen eller vekselstrømsadapteren lugter brændt.
 - Der forekommer en unormal lyd ved anvendelse eller opladning af apparatets krop.
 - Anmod omgående om eftersyn eller reparation ved et autoriseret servicecenter.

⚠ FORSIGTIG

- ▶ Beskyttelse af huden
 - Pres ikke bladet mod huden med stor kraft.
 - Brug ikke dette apparat til andre formål end at trimme hår og skæg.
 - Anvend ikke bladene direkte på ørerne eller på ujævn hud (f.eks. hævelser, skader eller skønhedspletter).
 - Gør du det, kan det forvolde skade på hud eller ører.
 - Tjek, at bladene ikke er beskadigede eller deformerede inden brug.
 - Undladelse heraf kan resultere i hudskader.

▶ Bemærk følgende forholdsregler

- Lad ikke metalgenstande eller affald sidde på strømstikket, stikket til apparatet eller opladestikket.
 - Dette kan resultere i elektrisk stød eller brand som følge af kortslutning.
- Tag adaptoren ud af stikkontakten, når den ikke anvendes.
 - Undladelse heraf kan forårsage elektrisk stød eller brand på grund af overgang som følge af isoleringsforringelse.

Varetagelse af det udtagne batteri ved bortskaffelse

⚠ FARE

- Det genopladelige batteri må kun benyttes til dette apparat. Brug ikke batteriet til andre apparater.
- Oplad ikke batteriet, efter det er blevet fjernet fra apparatet.
- Må ikke brændes eller udsættes for varme.
- Batteriet må ikke udsættes for vold, ej heller adskilles, ændres eller gennemhulles med et søm.
- Lad ikke de positive og negative poler på batteriet få kontakt med hinanden ved brug af metalgenstande.
- Bær og opbevar ikke batteriet sammen med metalliske smykker, såsom halskæder og hårnåle.
- Du må ikke bruge eller efterlade batteriet, hvor det kan blive udsat for høje temperaturer, såsom i direkte sollys eller i nærheden af andre varmekilder.
- Fjern aldrig røret.
 - Dette kan det resultere i overophedning, antændelse eller eksplosion.

ADVARSEL

- Efter det genopladelige batteri er taget ud, må det ikke opbevares inden for børn og spædbørns rækkevidde.
 - Batteriet vil skade kroppen, hvis det sluges ved et uheld.
Hvis dette sker, skal en læge kontaktes med det samme.
- Hvis batteriet lækker væske, og det kommer i kontakt med øjnene, må du ikke gnide dig i øjnene, men skylle omhyggeligt med rent vand som fx vand fra hanen.
 - Undladelse heraf kan resultere i øjenskader.
Kontakt en læge med det samme.

FORSIGTIG

- Hvis batteriet lækker væske, og det kommer i kontakt med huden eller tøj, skal der skylles med rent vand som fx vand fra hanen.
 - Undladelse heraf kan resultere i betændelse.

Vigtig information

- Denne klipper er designet til professionel brug til trimning af hår og skæg. Det kan anvendes med enten en AC-adapter eller genopladelige batterier.
- Påfør smørelie, både før og efter hvert brug af bladet. (Se side 31.)
Hvis der ikke påføres smørelie, kan det muligvis forårsage følgende problemer.
 - Apparatet er blevet sløvt.
 - Kortere brugstid.
 - Højere lyd.
- Apparatet kan blive varmt under brug og/eller opladning. Dette er normalt.

- Du må ikke lade lotion til permanentet hår, hårfarve eller hårspray komme i direkte kontakt med apparatets krop eller bladet.
Gør du det, kan det forårsage revner eller rust.
- Oplad apparatet korrekt i henhold til brugsanvisningen. (Se side 30 "Opladning".)
- Dette apparat har et batteri, der kun kan udskiftes af kvalificerede personer. Kontakt et autoriseret servicecenter for nærmere oplysninger om reparation.

Identifikation af dele (Fig. 1)

A Apparatets krop

- ① Indikator for trimmehøjde
- ② Afbryderkontakt
- ③ Skive
(højdejusteringskontrol)
- ④ Genopladningslampe (Hvid)
- ⑤ Lampe for opladningsstatus (Rød)
- ⑥ Udskiftning af stik

E Blad

C 3 mm/4 mm kamtilbehør

D 6 mm/9 mm kamtilbehør

E 12 mm/15 mm kamtilbehør

F AC-adapter (RE9-82)

- ⑦ Adaptor
- ⑧ Strømsstik
- ⑨ Ledning
- ⑩ Stik til apparat

Tilbehør

G Rensebørste

H Smørelie

Opladning (Fig. 2)

1 Sæt AC-adapteren i apparatets krop og stikkontakten.

- Kontroller om lampen for opladningsstatus (➡) lyser. Den slukker efter opladningen er afsluttet.
- Opladningen er gennemført efter ca. 1 time.

2 Frakobl strømstikket, når opladningen er fuldført.

- Der behøves opladning, når genopladningslampen blinker.
- Apparatet kan i bruges i ca. 5 minutter, efter genopladningslampen blinker.



<Sådan kontrolleres det, at opladningen er afsluttet>

Indsæt hoveddelen igen, efter du har fjernet den fra vekselstrømsadapteren.

Hvis lampen for opladningsstatus lyser og derefter slukker efter 5 sekunder, er opladning fuldført.

► Noter

- Anbefalet omgivelsestemperatur for opladning er 10 °C – 35 °C. Under ekstremt høje eller lave temperaturer kan det tage længere tid at oplade, eller lampen for opladningsstatus blinker hurtigt, og batteriet vil muligvis ikke oplade korrekt.
- 1 fuld opladning giver cirka 50 minutters vedvarende funktion. (Baseret på tør brug ved 20 °C – 30 °C.) Brugstiden varierer muligvis afhængigt af anvendelsesfrekvensen og driftsmetoden.
- Ved opladning af apparatet for første gang, eller når det ikke har været i brug i mere end 6 måneder, kan opladningstiden ændre sig, eller lampen for opladningsstatus (➡) lyser muligvis ikke i nogle få minutter. Den vil til sidst lyse, hvis apparatet forbliver tilsluttet.
- Hvis du hører støj fra radioen eller andre kilder under brug eller opladning af apparatet, skal du bruge apparatet et andet sted.

- Batteriet vil blive forringet, hvis det ikke bruges i over 6 måneder, så sørg for, at oplade det mindst en gang hver 6. måned.

AC-funktion

Hvis du slutter AC-adapteren til apparatet på samme måde som ved opladning og tænder for strømmen, kan du bruge den.

- Lampe for opladningsstatus lyser under brug af AC-funktionen.
- Hvis batteriniveauet er for lavt, bevæger bladene sig muligvis langsomt eller stopper, selv med AC-strømkilden. I dette tilfælde skal du oplade batteriet i 1 minut eller mere.
- Batteriet vil blive afladet, selv med AC-strømkilden.

Anvendelse

- Tjek, at bladene ikke er beskadigede eller deformerede inden brug.
- Påfør smørelolie, både før og efter hvert brug af bladet. (Se side 31.)
- Apparatet fungerer muligvis ikke i omgivelsestemperaturer på mindre end cirka 5 °C.
- Efter brug skal du slukke den og rengøre den.

1 Indstil trimmehøjden.

2 Tænd for strømmen.

► Om indstilling af trimmehøjden

Drej skiven hen på den ønskede højde for at få en trimmehøjde på mellem 0,8 mm og 2,0 mm.

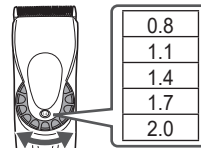

Brug et tilbehør til en trimmehøjde, som er højere end 3 mm eller mere.

Sådan fjernes og monteres kamtilbehøret

► Påsæt (Fig. 3)

1. Vælg de trimhøjder, som er indikeret på indersiden og siden af tilbehøret.
2. Indstil skiven til "0.8" og monter tilbehøret på apparatets krop som illustreret.

► Fjern (Fig. 4)

Træk forsigtigt tilbehøret af i pilens retning.

Vedligeholdelse

- Sørg for, at apparatets krop er slukket.
- Rengør apparatets krop, bladet og kamtilbehøret efter hvert brug. (Hvis der ikke foretages rengøring, vil bevægelsen blive dårlig, og skarpheden vil forværres.)
- Smør efter rengøring.
- Brug ikke fortynder, rensebenzin eller andre kemikalier. Gør du det, kan det forårsage funktionsfejl, revner eller affarvning af delene. Rengør kun apparatets krop med en blød klud let fugtet med vand fra vandhanen eller vand fra hanen med sæbe i.

Rengøring

1. Børst eventuelle hår af apparatets krop og rundt om bladet. (Fig. 5-1)
2. Børst hårene af bladets æg. (Fig. 5-2)
3. Børst eventuelle hårrester ud fra mellem det fastsiddende blad og det bevægelige blad, mens du trykker rensespinden (a) ned for at hæve det bevægelige blad. (Fig. 5-3)

Sådan monteres og fjernes bladet

► Fjern (Fig. 6)

Hold apparatets krop med kontakten opad og skub bladet med tommelfingeren, mens du griber bladet med den anden hånd.

► Påsæt

1. Indstil skiven til "2.0". (Fig. 7-1)
2. Sæt monteringskroge (b) på plads på bladholderen (c) på apparatets krop og skub, indtil den klikker på plads. (Fig. 7-2)

Reserve dele

Reserve dele kan købes hos din forhandler eller dit servicecenter.

Reserve dele til ER-HGP65	Blad	WER9920
	Smøreolie	WES003P

- Ved brug af nogen andre blade end det anbefalede originale blad vil det resultere i, at garantien vil bortfalde.
- Vi anbefaler smøreolien WES003P fra Panasonic.

Smøring (Fig. 8)

- Påfør smøreolie, både før og efter hvert brug af bladet.

1 Fjern bladet.

2 Påfør en dråbe smøreolie på hvert indikeret punkt.

3 Monter bladet på apparatets krop, tænd for strømmen og lad den køre i ca. 5 sekunder.

Fejlfinding

Problem	Handling
Apparatet er blevet sløvt. Driftstiden er kort.	Indtil problemer er løst, bedes du venligst følge hver enkelt procedure som følger; 1. Oplad apparatet. (Se side 30.) 2. Rens bladet, og smør det med smøreolie. (Se side 31.) 3. Skift bladet ud. (Se side 31.) 4. Få batteriet udskiftet af et autoriseret servicecenter.
Apparatet er holdt op med at virke.	► Skub apparatets krop helt ind i stikket til apparatet.
Apparatet kan ikke oplades.	► Oplad inden for den anbefalede opladningstemperatur på mellem 10 °C og 35 °C.
Laver en høj lyd.	► Påfør smøreolie. (Se side 31.) ► Kontrollér, at bladet er sat rigtigt på.

Hvis problemerne stadig ikke kan løses, skal du kontakte din forhandler eller et autoriseret Panasonic-servicecenter angående reparation.

Bortskaffelse af apparatet

Fjern det indbyggede genopladelige batteri, før apparatet bortskaffes.

- Batteriet skal bortskaffes på sikker vis.
- Denne figur må kun bruges ved bortskaffelse af apparatet og må ikke bruges til reparation. Hvis du selv skiller apparatet ad, kan det medføre fejlfunktion.

Sådan fjernes batteriet (Fig. 9)

- Fjern apparatet fra AC-adapteren.
- Tænd for apparatet ved at trykke på afbryderknappen, og lad det være tændt, indtil batteriet er helt afladet.
- Udfør trin, og løft batteriet op, og fjern det herefter.
- Sørg for, at du ikke kortlutter de positive og negative terminaler på batteriet, og isoler terminalerne ved at vikke tape omkring dem.

For miljømæssig beskyttelse og genbrug af materialer

Dette apparat indeholder et litium-ion-batteri. Vær venligst sikker på at batteriet bortskaffes på en officielt udvalgt lokation, hvis der er en i dit land.

Specifikationer

Strømforsyning	Se navnepladen på AC-adaptoren. (Automatisk spændingskonvertering)
Motorspænding	3,6 V---
Opladningstid	Ca. 1 time

Yderligere oplysninger om produktets energieffektivitet fremgår af vores hjemmeside, www.panasonic.com, indtast modelnummeret i søgeboksen.

Indsamling af elektronikskrot og brugte batterier Kun for Den Europæiske Union og lande med retursystemer



Disse symboler på produkter, emballage og/eller ledsagedokumenter betyder, at brugte elektriske og elektroniske produkter og batterier ikke må blandes med almindeligt husholdningsaffald.

For korrekt behandling, indsamling og genbrug af gamle produkter og batterier, skal du tage dem til indsamlingssteder i overensstemmelse med den nationale lovgivning.

Ved at skaffe sig af med dem på korrekt vis hjælper du med til at spare værdifulde ressourcer og forhindre eventuelle negative påvirkninger af menneskers sundhed og miljøet.

Ønsker du mere udførlig information om indsamling og genbrug skal du kontakte din kommune.

Usagkyndig bortskaffelse af elektronikskrot og batterier kan eventuelt udløse bødeforlæggelse.



Information om batterisymbol (eksempler nedenfor)
Dette symbol kan anvendes sammen med et kemisk symbol. I så fald opfylder det kravene for det direktiv, som er blevet fastlagt for det pågældende kemikalie.

Importør:

Panasonic Marketing Europe GmbH

Autoriseret repræsentant i EU:

Panasonic Testing Centre

Winsberggring 15, 22525 Hamburg, Tyskland

Fremstillet af:

Panasonic Corporation

1006, Oaza Kadoma, Kadoma, Osaka, Japan

Índice

Precauções de segurança.....	37	Manutenção.....	41
Informações importantes.....	39	Resolução de problemas.....	42
Identificação das peças	40	Eliminação do aparelho	43
Carregamento	40	Especificações.....	43
Como utilizar.....	41		

Obrigado por adquirir este produto Panasonic.

Antes de utilizar este aparelho, leia estas instruções completamente e guarde-as para futuras consultas.

ADVERTÊNCIA

- Este aparelho pode ser utilizado por crianças a partir dos 8 anos e pessoas com capacidades físicas, sensoriais ou mentais reduzidas ou sem experiência e conhecimento de utilização caso tenham recebido supervisão ou instruções relativas à utilização segura do aparelho e compreendam os perigos envolvidos. As crianças não devem brincar com o aparelho. A limpeza e manutenção não devem ser realizadas por crianças sem supervisão.
- O cabo de alimentação não pode ser substituído. Se o cabo ficar danificado, o transformador de CA terá de ser eliminado.
- Não utilize qualquer outro dispositivo além do transformador de CA incluído para qualquer efeito. Além disso, não utilize qualquer outro aparelho com o transformador de CA incluído. (Veja a pág. 40.)
- Mantenha o aparelho seco.
- O símbolo seguinte significa que é necessária uma fonte de alimentação amovível específica para ligar o aparelho à corrente elétrica. A referência do tipo de fonte de alimentação está indicada junto do símbolo.



Precauções de segurança

Cumpra as instruções aqui apresentadas.

Para prevenir acidentes, ferimentos ou danos materiais, por favor, cumpra as instruções apresentadas em seguida.

■ **A tabela seguinte indica o grau dos danos provocados por uma utilização incorreta.**

PERIGO

Indica um perigo potencial que resultará em ferimentos graves ou morte.

ADVERTÊNCIA

Indica um perigo potencial que poderá resultar em ferimentos graves ou morte.

CUIDADO

Indica um perigo potencial que poderá resultar em ferimentos menores ou danos materiais.

ADVERTÊNCIA

► Este aparelho

• **Este aparelho possui uma bateria recarregável incorporada. Não deite a bateria para o fogo nem a aqueça.**

Não a carregue, use ou deixe num ambiente com uma temperatura elevada.

- Caso contrário, poderá ocorrer sobreaquecimento, ignição ou explosão.

• **Não modifique nem repare o aparelho pelos seus próprios meios.**

- Caso contrário, poderá ocorrer um incêndio, choque elétrico ou ferimentos.

Contacte um centro de assistência autorizado para reparar o aparelho (substituição da bateria, etc.).

• **Nunca desmonte o aparelho, exceto quando proceder à sua eliminação.**

- Caso contrário, poderá ocorrer um incêndio, choque elétrico ou ferimentos.

► Alimentação elétrica

• **Não conete ou desconete o transformador da tomada elétrica com uma mão molhada.**

- Caso contrário, poderá ocorrer um choque elétrico ou ferimentos.

• **Não mergulhe o corpo principal e o transformador CA em água nem os lave com água.**

• **Não coloque o corpo principal e o transformador CA sobre ou perto de um lavatório ou banheira cheios de água.**

• **Não utilize quando o transformador CA estiver danificado ou quando a ficha ficar solta na tomada elétrica.**

• **Não danifique o cabo nem a ficha de alimentação.**

• **Não deforme, modifique, dobre forçosamente nem puxe o cabo ou a ficha de alimentação. Além disso, não coloque nada pesado em cima do cabo nem torça ou comprima.**

- Caso contrário, poderá ocorrer um choque elétrico ou incêndio devido a um curto-circuito.

• **Não utilize o aparelho de forma que exceda a potência nominal da tomada elétrica ou da instalação elétrica.**

- Exceder a potência nominal ao ligar demasiadas fichas à tomada elétrica poderá causar um incêndio devido a sobreaquecimento.

• **Insira completamente o transformador.**

- Se não o fizer, poderá ocorrer um incêndio ou choque elétrico.

• **Limpe periodicamente a ficha de alimentação, a ficha do aparelho e a ficha de carregamento para impedir a acumulação de pó.**

- Se não o fizer, poderá ocorrer um incêndio devido a uma falha de isolamento causada por humidade.

ADVERTÊNCIA

► Prevenção de acidentes

- **Não o coloque ao alcance de crianças ou bebés. Não os deixe utilizar o aparelho.**
 - Colocar peças ou acessórios na boca pode causar um acidente ou ferimentos.
- **Se ingerir o óleo de lubrificação acidentalmente, não induza vômito, beba uma grande quantidade de água e contacte um médico.**
- **Se o óleo de lubrificação entrar em contacto com os olhos, lave bem e imediatamente com água corrente e contacte um médico.**
 - Se não o fizer, poderão ocorrer problemas físicos.

► Em caso de uma anormalidade ou falha

- **Pare imediatamente de utilizar o aparelho e remova o transformador se ocorrer uma anormalidade ou avaria.**
 - Se não o fizer, poderá ocorrer um incêndio, choque elétrico ou ferimentos.

<Casos de anormalidade ou falha>

- **A unidade principal ou o transformador de CA está deformado ou anormalmente quente.**
- **A unidade principal ou o transformador de CA cheira a queimado.**
- **É emitido um som anormal durante a utilização ou o carregamento do corpo principal.**
- Solicite imediatamente inspeção ou reparação num centro de assistência autorizado.

CUIDADO

► Proteção da pele

- **Não prima a lâmina com demasiada força contra a pele.**
- **Não utilize este aparelho para outros fins que não para aparar o cabelo e a barba.**
- **Não aplique as lâminas diretamente sobre as orelhas ou pele áspera (como, por exemplo, inchaços, ferimentos ou manchas).**
 - Caso contrário, poderá causar ferimentos na pele ou nas orelhas.
- **Verifique se as lâminas não estão danificadas ou deformadas antes de usar.**
 - Se não o fizer, poderão ocorrer ferimentos na pele.

► Precauções a ter em conta

- **Não permita que objetos de metal ou lixo se colem à ficha de alimentação, à ficha do aparelho ou à ficha de carregamento.**
 - Caso contrário, poderá ocorrer um choque elétrico ou incêndio devido a um curto-circuito.
- **Desligue o transformador da tomada elétrica quando não estiver a utilizá-lo.**
 - Se não o fizer, poderá ocorrer um choque elétrico ou incêndio devido a fuga elétrica resultante da deterioração do isolamento.

Manuseamento da bateria removida ao eliminá-la

PERIGO

- A bateria recarregável destina-se a ser utilizada apenas com este aparelho. Não use a bateria com outros aparelhos.
- Não carregue a bateria depois de esta ter sido retirada do aparelho.
- Não deite a bateria para o fogo nem a aqueça.
- Não bata, desmonte, modifique nem perfure com um prego.
- Evite que os terminais positivo e negativo da bateria entrem em contacto através de objetos metálicos.
- Não transporte nem guarde a bateria juntamente com peças metálicas, tal como colares e ganchos de cabelo.
- Não utilize nem deixe a bateria em locais onde fique exposta a altas temperaturas, tais como sob a luz direta do sol ou próximos de outras fontes de calor.
- Nunca retire o revestimento do tubo.
 - Caso contrário, poderá ocorrer sobreaquecimento, ignição ou explosão.

ADVERTÊNCIA

- Depois de retirar a bateria recarregável, mantenha-a fora do alcance de crianças e bebés.
 - A bateria irá prejudicar o organismo se for ingerida acidentalmente.
 - Se isso acontecer, consulte imediatamente um médico.
- Se ocorrer uma fuga do líquido da bateria e este entrar em contacto com os olhos, não esfregue os olhos e enxague abundantemente com água limpa, como a água da torneira.
 - Se não o fizer, poderão ocorrer ferimentos nos olhos.
 - Consulte imediatamente um médico.

CUIDADO

- Se ocorrer uma fuga do líquido da bateria e este entrar em contacto com a pele ou o vestuário, enxague com água limpa, como a água da torneira.
 - Se não o fizer, poderá ocorrer uma inflamação.

Informações importantes

- Este aparador foi concebido para uso por profissionais para aparar cabelo e barba. Pode ser utilizado com um transformador CA ou uma bateria recarregável.
- Aplique o óleo de lubrificação na lâmina antes e depois de cada utilização. (Veja a pág. 42.)
A não aplicação de óleo de lubrificação poderá causar os seguintes problemas:
 - O aparelho ficou rombo.
 - Tempo de funcionamento reduzido.
 - Som mais elevado.
- O aparelho poderá aquecer durante a utilização e/ou carregamento. Isto é normal.
- Não deve deixar que loção para permanentes, tinta de cabelo ou laca de cabelo entrem em contacto com o corpo principal ou com a lâmina do aparelho.
Se o fizer, tal poderá resultar em avarias ou corrosão.
- Carregue o aparelho corretamente de acordo com estas Instruções de Funcionamento. (Consulte a página 40 "Carregamento".)
- Este aparelho está equipado com uma bateria que deve ser substituída apenas por pessoas qualificadas. Por favor, contacte um centro de serviço autorizado para obter detalhes sobre a reparação.

Identificação das peças (Fig. 1)

A Corpo principal

- ① Indicador da altura de corte
- ② Interruptor de funcionamento
- ③ Disco (Controlo de ajuste de comprimento)
- ④ Indicador de recarga (Branco)
- ⑤ Indicador do estado de carga (Vermelho)
- ⑥ Receptáculo da ficha

B Lâmina

C Acessório de pente de 3 mm/4 mm

D Acessório de pente de 6 mm/9 mm

E Acessório de pente de 12 mm/15 mm

F Transformador CA (RE9-82)

- ⑦ Transformador
- ⑧ Ficha de alimentação
- ⑨ Cabo
- ⑩ Ficha do aparelho

Acessórios

G Escova de limpeza

H Óleo de lubrificação

Carregamento (Fig. 2)

1 Conete o transformador CA ao corpo principal e à tomada elétrica.

- Verifique se indicador do estado de carga (➡) se acende. O indicador apaga-se quando o carregamento estiver concluído.
- O carregamento estará concluído após aproximadamente 1 hora.

2 Desligue a ficha de alimentação quando o carregamento estiver concluído.

- É necessário realizar um carregamento quando o indicador de recarga piscar.
- O aparelho poderá ser utilizado durante aproximadamente 5 minutos depois de o indicador de recarga piscar.

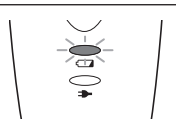

<Como verificar que o carregamento está concluído>

Insira o corpo principal novamente após o retirar do transformador CA. Se o indicador do estado de carga piscar se acender e se desligar após 5 segundos, o carregamento está concluído.

► Notas

- A temperatura ambiente recomendada para o carregamento é de 10 °C – 35 °C. Poderá demorar mais tempo a carregar ou o indicador do estado de carga piscará rapidamente e a bateria poderá não ser carregada corretamente se estiver sujeita a temperaturas extremamente elevadas ou baixas.
- Uma carga completa dará para aproximadamente 50 minutos de utilização contínua. (Baseado na desumidificação a 20 °C – 30 °C.) O tempo de funcionamento poderá diferir em função da frequência de utilização e do método de funcionamento.
- Quando carregar o aparelho pela primeira vez ou quando este não tiver sido utilizado durante mais de 6 meses, o tempo de carregamento poderá mudar ou o indicador do estado de carga (➡) poderá não se acender durante alguns minutos. O indicador acabará por acender-se se mantiver o aparelho em carregamento.
- Se existir ruído de rádio ou de outra fonte enquanto utiliza ou carrega o aparelho, desloque-se para outro local para usar o aparelho.
- Se a bateria não for utilizada durante mais de 6 meses, irá deteriorar-se, pelo que deve carregá-la completamente pelo menos uma vez a cada 6 meses.

Utilização com CA

Se conectar o transformador CA ao aparelho da mesma forma que quando efetua o carregamento e ligar a alimentação, pode usá-lo.

- O indicador do estado de carga acende-se durante uma utilização com CA.
- Se a carga restante da bateria for demasiado baixa, as lâminas poderão mover-se lentamente ou parar, mesmo com a fonte de alimentação CA. Nesta situação, carregue a bateria durante 1 minuto ou mais.

- A bateria ficará descarregada, mesmo com a fonte de alimentação CA.

Como utilizar

- Verifique se as lâminas não estão danificadas ou deformadas antes de usar.
- Aplique o óleo de lubrificação na lâmina antes e depois de cada utilização. (Veja a pág. 42.)
- O aparelho poderá não funcionar em ambientes com uma temperatura inferior a cerca de 5 °C.
- Após utilização, desligue-o e limpe-o.

1 Defina a altura de corte.

2 Ligue a alimentação.

► Acerca da definição da altura de corte

Para definir uma altura de corte de 0,8 mm a 2,0 mm, rode o disco para a altura pretendida.

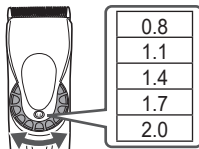

Para uma altura de corte superior a 3 mm ou mais, utilize um dos acessórios.

Remoção e montagem dos acessórios de pentes

► Montagem (Fig. 3)

1. Selecione o comprimento de corte indicado no interior e laterais dos acessórios.
2. Regule o disco para "0.8" e depois monte o acessório no corpo principal conforme ilustrado.

► Remoção (Fig. 4)

Desloque gradualmente um lado do acessório para fora do encaixe na direção indicada com a seta.

Manutenção

- Certifique-se de que o corpo principal está desligado.
- Limpe o corpo principal, a lâmina e o pente acessório após cada utilização.
(Se não estiver limpo, o acessório move-se com dificuldade e fica menos afiado.)
- Lubrifique após a limpeza.
- Não utilize diluente, benzina ou outros produtos químicos. Caso contrário, poderá causar falhas, avarias ou descoloração das peças. Limpe o corpo principal apenas com um pano macio ligeiramente humedecido com água ou água com sabão.

Como limpar

1. Remova quaisquer pelos que se encontrem no corpo principal ou próximo da lâmina. (Fig. 5-1)
2. Limpe os cabelos da extremidade da lâmina utilizando uma escova. (Fig. 5-2)
3. Escove quaisquer cabelos e pelos aparados de entre a lâmina estacionária e a lâmina móvel enquanto prime a alavanca de limpeza (a) para elevar a lâmina móvel. (Fig. 5-3)

Remoção e montagem da lâmina

► Remoção (Fig. 6)

Segure o corpo principal com o interruptor virado para cima e empurre a lâmina com o polegar enquanto segura na lâmina com a outra mão.

► Montagem

1. Regule o disco para "2.0". (Fig. 7-1)
2. Insira o gancho de montagem (b) no suporte da lâmina (c) do corpo principal e empurre até este fazer um clique. (Fig. 7-2)

Peças de reposição

Peças de reposição podem ser obtidas com o seu representante ou em um Centro de serviço.

Peças de reposição para ER-HGP65	Lâmina	WER9920
	Óleo de lubrificação	WES003P

- Utilizar outra coisa que não seja a lâmina original recomendada, resultará na expiração de qualquer reivindicação de garantia.
- Recomendamos o óleo de lubrificação Panasonic WES003P.

Lubrificação (Fig. 8)

- Aplique o óleo de lubrificação na lâmina antes e depois de cada utilização.

1 Remova a lâmina.

2 Aplique uma gota de óleo de lubrificação em cada área indicada.

3 Aplique a lâmina no corpo principal, ligue o aparador e deixe-o a funcionar durante aproximadamente 5 segundos.

Resolução de problemas

Problema	Ação
O aparelho ficou rombo.	Até os problemas estarem resolvidos, siga cada um dos procedimentos seguintes: 1. Carregue o aparelho. (Veja a pág. 40.) 2. Limpe a lâmina e aplique óleo de lubrificação. (Ver páginas 41 e 42.) 3. Substitua a lâmina. (Ver páginas 41 e 42.) 4. A bateria deve ser substituída num centro de assistência autorizado.
O tempo de funcionamento é reduzido.	
O aparelho deixou de funcionar.	
Não é possível carregar o aparelho.	▶ Insira totalmente o corpo principal na ficha do aparelho.
	▶ Carregue o aparador dentro do intervalo de temperatura de carregamento recomendado de 10 °C a 35 °C.
É emitido um som elevado.	▶ Aplique óleo de lubrificação. (Ver esta página.)
	▶ Verifique se a lâmina está corretamente montada.

Se mesmo assim não conseguir resolver os problemas, contacte o seu representante ou um centro de assistência autorizado pela Panasonic para reparação.

Eliminação do aparelho

Remova a bateria recarregável incorporada antes de deitar fora o aparelho.

- A bateria deve ser eliminada de forma segura.
- Este diagrama deve ser utilizado apenas quando deitar fora o aparelho e nunca para o reparar. Se desmontar o aparelho sozinho, poderá provocar problemas de funcionamento.

Como remover a bateria (Fig. 9)

- Remova o aparelho do transformador CA.
- Prima o interruptor de alimentação para ligar o aparelho e mantenha o aparelho ligado até que a bateria esteja completamente descarregada.
- Execute as operações, levante a bateria e, em seguida, remova-a.
- Tenha cuidado para não provocar um curto-circuito nos terminais positivo e negativo da bateria removida e isole os terminais com fita adesiva.

Para proteção ambiental e reciclagem dos materiais

Este aparelho contém uma bateria de íões de lítio. Certifique-se de que a bateria é eliminada num local designado oficialmente, se existir um no seu país.

Especificações

Fonte de alimentação	Veja a placa identificativa no transformador de CA. (Conversão automática de voltagem)
Voltagem do motor	3,6 V---
Tempo de carregamento	Aprox. 1 hora

Pode consultar mais informações sobre a eficiência energética do produto no nosso website, www.panasonic.com, introduzindo o número de modelo no ecrã de pesquisa.

Eliminação de Equipamentos Usados e Baterias

Apenas para a União Europeia e países com sistemas de reciclagem



Estes símbolos nos produtos, embalagens, e/ou documentos que os acompanham indicam que os produtos elétricos e eletrónicos e as baterias usados não podem ser misturados com os resíduos urbanos indiferenciados.

Para um tratamento adequado, reutilização e reciclagem de produtos e baterias usados, solicitamos que os coloque em pontos de recolha próprios, em conformidade com a respetiva legislação nacional.

Ao eliminar estes produtos corretamente estará a ajudar a poupar recursos valiosos e a prevenir quaisquer potenciais efeitos negativos sobre o ambiente e a saúde humana.

Para mais informações acerca da recolha e reciclagem, por favor contacte a sua autarquia local. De acordo com a legislação nacional podem ser aplicadas contraordenações pela eliminação incorreta destes resíduos.

Nota para o símbolo da bateria (símbolo na parte inferior)

Este símbolo pode ser utilizado conjuntamente com um símbolo químico. Neste caso estará em conformidade com o estabelecido na Diretiva referente aos produtos químicos em causa.



Importador:

Panasonic Marketing Europe GmbH

Representante Autorizado na UE:

Panasonic Testing Centre

Winsbergring 15, 22525 Hamburgo, Alemanha

Fabricado por:

Panasonic Corporation

1006, Oaza Kadoma, Cidade de Kadoma, Osaca, Japão

Innhold

Sikkerhetsforholdsregler	47	Vedlikehold.....	51
Viktig informasjon	49	Problemløsning	51
Identifisere deler.....	49	Avhending av produktet	52
Lading.....	49	Spesifikasjoner	52
Bruk	50		

Takk for at du har kjøpt dette Panasonic-produktet.

Før du begynner å bruke produktet ber vi deg lese godt igjennom denne informasjonen og ta vare på den for senere bruk.

ADVARSEL

- Dette apparatet kan brukes av barn som er 8 år eller eldre og av personer med redusert fysiske, sensoriske eller mentale evner eller manglende erfaring og unnskap dersom de får tilsyn og opplæring i bruk av apparatet på en sikker måte og forstår farene involvert. Barn må ikke leke med apparatet. Rengjøring og bruksvedlikehold skal ikke utføres av barn uten tilsyn.
- Strømledningen kan ikke byttes. Hvis ledningen blir ødelagt, må vekselstrømsadapteren kastes.
- Bruk kun den medfølgende vekselstrømadapteren. Den medfølgende vekselstrømadapteren skal ikke brukes med andre produkter. (Se side 49.)
- Hold apparatet tørt.
- Følgende symbol indikerer at en særskilt avtakbar strømforsyning kreves for å koble det elektriske apparatet til strømnettet. Typereferansen for strømforsyningsenhet er merket i nærheten av symbolet.





Sikkerhetsforholdsregler

Pass på å følge disse instruksene.

For å unngå uhell, personskade eller skade på eiendom må du følge instruksene under.

■ **Følgende diagram viser graden av skade forårsaket av feil bruk.**

 FARE	Indikerer en potensiell risiko som medfører alvorlig personskade eller død.
 ADVARSEL	Indikerer en potensiell risiko som kan medføre alvorlig personskade eller død.
 FORSIKTIG	Indikerer en potensiell risiko som kan medføre mindre personskade eller skade på eiendom.

ADVARSEL

► Dette produktet

- Dette produktet har et innebygget ladbart batteri.
Må ikke kastes i åpne flammer eller tilføres varme.
Ikke lad, bruk eller forlat det i omgivelser med høy temperatur.
 - Dette kan medføre overoppheting, antennelse eller eksplosjon.
- **Ikke gjør endringer eller reparasjoner på apparatet.**
 - Dette kan medføre brann, elektrisk støt eller skade.
 - Kontakt et autorisert serviceverksted for reparasjoner (batterierstatning osv.).
- **Ta aldri produktet fra hverandre, dette skal kun gjøres når det skal kastes.**
 - Dette kan medføre brann, elektrisk støt eller skade.

► Strømforsyning

- **Ikke koble til/fra adapteren med våte hender.**
 - Dette kan medføre elektrisk støt eller skade.
 - **Ikke senk eller vask hoveddekelet og vekselstrømsadapteren i vann.**
 - **Ikke plasser hoveddekelet og vekselstrømsadapteren over eller i nærheten av en vask eller et badekar som er fylt med vann.**
 - **Ikke bruk når vekselstrømsadapteren er skadet eller når kontakten til stikkkontakten er løs.**
 - **Strømkabelen eller støpselet må ikke skades.**
 - **Kabelen eller støpselet må ikke ødelegges, endres, bøyes med makt eller dras i.** Ikke sett noe tungt oppå, vri eller klem kabelen.
 - Dette kan føre til elektrisk støt eller brann grunnet kortslutning.
 - **Ikke bruk på en måte som overbelaster strømmettet eller ledningsnettet.**
 - Overbelastning av strømmettet ved å koble til for mange støpsler til en stikkontakt kan medføre brann grunnet overoppheting.
 - **Pass på at adapteret er satt helt inn.**
 - Hvis ikke kan det medføre brann eller elektrisk støt.
 - **Støpselet, utstyrspluggen og ladepluggen skal rengjøres med jevne mellomrom for å unngå oppsamling av støv.**
 - Hvis man unnlater å gjøre dette kan det forårsake brann på grunn av isolasjonsfeil som skyldes fuktighet.
- #### ► Forebygging av ulykker
- **Oppbevares utilgjengelig for spedbarn og små barn. Må heller ikke brukes av spedbarn og små barn.**
 - Å putte deler eller tilbehør i munnen kan forårsake en ulykke eller personskade.

ADVARSEL

- Dersom smøreoljen svelges ved et uhell, må du ikke tvinge frem brekning, du må heller drikke store mengder vann og kontakte lege.
- Hvis smøreoljen kommer i kontakt med øyne, må du umiddelbart vaske dem grundig med rennende vann og ta kontakt med lege.
 - Hvis ikke kan det medføre fysiske problemer.

► I tilfelle avvik eller funksjonsfeil

- Man må slutte å bruke apparatet og fjerne adapteren umiddelbart dersom det oppstår en unormalitet eller feil.
 - Hvis ikke kan dette medføre brann, elektrisk støt eller skade.

<Tilfeller med unormalitet og feil>

- Hoveddelen eller nettadapteren er deformert eller unormalt varme.
- Hoveddelen eller nettadapteren lukter brent.
- Det er en unormal lyd under bruk eller lading av hoveddekkselet.
 - Be umiddelbart om en inspeksjon eller reparasjon av apparatet hos et autorisert verksted.

FORSIKTIG

► Beskyttelse av huden

- Ikke press bladet hardt mot huden.
- Ikke bruk produktet til andre formål enn trimming av hår og ansiktshår.
- Ikke sett bladene direkte på ørene eller ru hud (så som hevelser, skader eller eksem).
 - Dersom dette blir gjort, kan det føre til skader på hud og ører.
- Kontroller at bladene ikke er skadet eller deformert før bruk.
 - Hvis ikke kan det medføre skade på huden.

► Merknader til følgende forebyggende tiltak

- La ikke metallgjenstander eller søppel feste seg til støpselet, apparatpluggen eller ladepluggen.
 - Dette kan føre til elektrisk støt eller brann grunnet kortslutning.
- Adapteren skal tas ut av stikkontakten når den ikke er i bruk.
 - Hvis man ikke gjør det kan dette føre til elektrisk støt eller brann grunnet elektrisk lekkasje som følge av isolasjonsdefekt.

Håndtering av batteriet etter at det er tatt ut av apparatet, ved avhending

FARE

- Det oppladbare batteriet er kun til bruk på dette apparatet. Ikke bruk batteriet med andre produkter.
- Ikke lad batteriet etter at det er tatt ut av produktet.
- Må ikke kastes i åpne flammer eller tilføres varme.
- Ikke slå, demonter, modifier eller punkter med en negl.
- Den positive og den negative polen må ikke komme i kontakt med hverandre eller i kontakt via andre metallgjenstander.
- Batteriet skal ikke bæres eller lagres sammen med smykker av metall som for eksempel halskjeder og hårnåler.
- Batteriet skal ikke brukes eller etterlates der det kan utsettes for høy temperatur, som for eksempel i direkte sollys eller nær varmekilder.
- Den ytre emballasjen skal aldri tas av.
 - Dette kan medføre overoppheting, antennelse eller eksplosjon.

ADVARSEL

- Når man har tatt ut det oppladbare batteriet skal det lagres utilgjengelig for små barn og babyer.
 - Batteriet er skadelig hvis det svelges.
 - Hvis det skjer må man kontakte lege umiddelbart.

⚠ ADVARSEL

- Hvis det lekker batterivæske og væsken kommer i kontakt med øynene, må du unngå å gni øynene og skylle dem grundig med rent vann, f.eks. springvann.
 - Hvis ikke kan det medføre øyeskade.
 - Kontakt lege umiddelbart.

⚠ FORSIKTIG

- Hvis det lekker batterivæske og væsken kommer i kontakt med hud eller klær, må du skylle med rent vann, f.eks. springvann.
 - Hvis ikke kan det medføre betennelse.

Viktig informasjon

- Denne klipperen er designet for profesjonell bruk til å justere hår og skjegg. Den kan brukes med enten vekselstrømadapteren eller ladbare batterier.
- Påfør smøreolje på bladet før og etter hver bruk. (Se side 51.) Dersom smøreolje ikke påføres, kan følgende problemer oppstå.
 - Apparatet har blitt sløvt.
 - Kortere driftstid.
 - Høyere lyd.
- Apparatet kan bli varm under bruk og/eller lading. Dette er normalt.
- Du bør unngå at hoveddekselet eller bladene kommer i direkte kontakt med permanent bølgekrem, hårfargeprodukter eller hårspray. Skjer dette kan det oppstå sprekker eller rust.
- Lad apparatet riktig i henhold til disse brukerinstruksjonene. (Se side 49 "Lading".)
- Dette apparatet inneholder et batteri som kun skal skiftes ut av kyndige personer. Ta kontakt med et autorisert servicesenter for informasjon om reparasjon.

Identifisere deler (Fig. 1)

- A Hoveddekselet**
 - ① Indikator for trimmehøyde
 - ② Strømbryter
 - ③ Skive (høydejusteringskontroll)
 - ④ Ladelampe (hvit)
 - ⑤ Lampe for ladestatus (Rød)
 - ⑥ Pluggmottak
 - B Blad**
 - C 3 mm/4 mm kamtilbehør**
 - D 6 mm/9 mm kamtilbehør**
 - E 12 mm/15 mm kamtilbehør**
 - F Vekselstrømsadapter (RE9-82)**
 - ⑦ Adapter
 - ⑧ Støpsel
 - ⑨ Strømkabel
 - ⑩ Utstyrsplugg
- Tilbehør
- G Rensebørste**
 - H Smøreolje**

Lading (Fig. 2)

- 1 Koble vekselstrømsadapteren til hoveddekselet og en stikkontakt.**
 - Sjekk at lampen for ladestatus (➡) lyser.
 - Slås av når ladingen er fullført.
 - Lading fullføres etter omtrent 1 time.
- 2 Koble støpselet fra strømmettet når maskinen er ferdig ladet.**

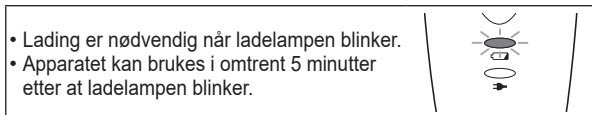

<Slik sjekker du om ladingen er fullført>

Sett tilbake hoveddelen når du har koblet fra nettadapteren. Hvis ladestatuslampen lyser og deretter slukker etter 5 sekunder, er ladingen fullført.

► Notater

- Anbefalt romtemperatur for lading er 10 °C – 35 °C. Ladetiden kan øke, eller lampen for ladestatus vil blinke hurtig, og batteriet vil kanskje ikke lades ordentlig under svært høye eller lave temperaturer.
- 1 full lading vil gi cirka 50 minutters kontinuerlig drift. (Basert på tørr bruk ved 20 °C – 30 °C.)
Driftstiden kan variere avhengig av bruksfrekvensen og bruksmetoden.
- Når du lader produktet for første gang eller når det ikke har vært i bruk på over 6 måneder kan ladetiden variere eller ladestatuslampen (→) lyser kanskje ikke på noen minutter. Den vil etter hvert begynne å lyse hvis den forblir tilkoblet.
- Hvis det oppstår støy fra en radio eller andre kilder når apparatet brukes eller lades, må apparatet brukes i et annet rom.
- Batteriet vil svekkes hvis det ikke har vært brukt på mer enn 6 måneder. Sørg for at batteriet fullades minst hver 6. måned.

Vekselstrømsdrift

Hvis du kobler vekselstrømsadapteren til apparatet på samme måte som ved lading og slår på strømmen, kan du bruke den.

- Lampen for ladestatus lyser når du bruker apparatet i vekselstrømsdrift.
- Hvis gjenstående batteri er for lavt, kan bladene bevege seg sakte eller stoppe, selv med vekselstrømkilde. I dette tilfellet lader du batteriet i 1 minutt eller mer.
- Batteriet vil tømmes selv med vekselstrømkilden.

Bruk

- Kontroller at bladene ikke er skadet eller deformert før bruk.
- Påfør smørelje på bladet før og etter hver bruk. (Se side 51.)
- Det kan hende at apparatet ikke fungerer i omgivelsestemperaturer lavere enn omtrent 5 °C.
- Skru av og rengjør etter bruk.

1 Still klippehøyden.

2 Slå på strømmen.

► Om innstilling av klippehøyden

For en klippehøyde på 0,8 mm til 2,0 mm, vri skiven til ønskelig høyde.

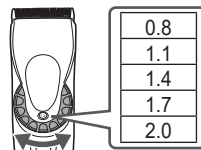

Bruk et tilbehør for en klippehøyde på 3 mm eller høyere.

Fjerning og montering av kamtilbehøret

► Monter (Fig. 3)

1. Velg justeringslengder indikert på innsidene og sidene av utstyret.
2. Still skiven til "0.8" og fest utstyret til hoveddelen som vist.

► Fjern (Fig. 4)

Skyv en side av utstyret fra festet i pilens retning.

Vedlikehold

- Sørg for at hoveddekslet er slått av.
- Rengjør hoveddekslet, bladet og kamtilbehøret etter hver bruk. (Ved mangelfullt renhold vil bevegeligheten og skarpheten hemmes.)
- Smør etter rengjøring.
- Ikke bruk tynnere, rensbensin eller andre kjemikalier. Dersom disse blir brukt, kan det føre til sprekker eller misfarging av delene. Hoveddekslet skal bare rengjøres med en myk klut som er fuktet med springvann eller såpevann.

Rengjøringsanvisning

1. Børst av hår fra hoveddelen og rundt selve bladet. (Fig. 5-**1**)
2. Børst hår av bladkanten. (Fig. 5-**2**)
3. Børst bort eventuelle hårrester mellom det faste bladet og det bevegelige bladet, mens du trykker ned rensespaken (a) for å heve det bevegelige bladet. (Fig. 5-**3**)

Fjerne og montere bladet

► Fjern (Fig. 6)

Hold hoveddekslet med bryteren vendt opp, og skyv bladet ut med tommelen mens du tar imot det med den andre hånden.

► Monter

1. Still skiven til "2.0". (Fig. 7-**1**)
2. Sett festekroken (b) inn i bladfestet (c) på hoveddelen og skyv det inn til det klikker på plass. (Fig. 7-**2**)

Reservedeler

Reservedeler fås hos forhandleren eller et serviceverksted.

Reservedeler for ER-HGP65	Blad	WER9920
	Smøreolje	WES003P

- Ved bruk av andre blader enn det anbefalte, vil garantikrav på det anbefalte originalbladet utløpe.
- Vi anbefaler Panasonic smøreolje WES003P.

Smøring (Fig. 8)

- Påfør smøreolje på bladet før og etter hver bruk.

1 Fjern bladet.

2 Påfør en dråpe smøreolje på hvert anviste punkt.

3 Fest bladet til hoveddekslet, slå på strømmen og la den kjøre i ca. 5 sekunder.

Problemløsning

Problem	Handling
Apparatet har blitt sløvt.	Fram til problemene er løst skal du følge hver framgangsmåte som følger; 1. Lad apparatet. (Se side 49.) 2. Rengjør bladet, og påfør smøreolje. (Se denne siden.) 3. Bytt blad. (Se denne siden.) 4. Få batteriet byttet av et autorisert serviceverksted.
Driftstiden er kort.	
Apparatet sluttet å fungere.	
Apparatet kan ikke lades.	► Dytt hoveddekslet helt inn i utstyrpluggen. ► Lad innen anbefalt ladetemperatur, 10 °C til 35 °C.

Problem	Handling
Lager en lyd.	<ul style="list-style-type: none"> ▶ Påfør smøreolje. (Se side 51.) ▶ Kontroller at bladet er montert riktig.

Hvis problemet ikke kan løses, kontakt forhandleren eller et serviceverksted som er autorisert av Panasonic for reparasjon.

Avhending av produktet

Ta ut det innebygde oppladbare batteriet før du kaster apparatet.

- Batteriet skal kasseres på en sikker måte.
- Denne figuren må bare brukes ved avhending av apparatet, og må ikke brukes til å reparere den. Hvis du selv demonterer apparatet, kan det føre til funksjonsfeil.

Slik tar du ut batteriet (Fig. 9)

- Koble apparatet fra vekselstrømsadapteren.
- Trykk på strømbryteren for å slå apparatet på, og la det være på helt til batteriet er fullstendig utladet.
- Utfør trinnene og løft batteriet, og deretter ta det ut.
- Pass på at du ikke kortslutter positive og negative terminaler på brukte batterier. Terminaler skal isoleres ved å bruke limbånd.

Miljøvern og gjenbruk av materialer

Apparatet inneholder et litium-ionbatteri.

Påse at batteriet kasseres på en miljøstasjon, dersom det er en slik der du bor.

Spesifikasjoner

Strømkilde	Se merkeplaten på vekselstrømsadapteren. (Automatisk spenningsomformer)
Motorspenning	3,6 V---
Ladetid	Omtrent 1 time.

For mer informasjon om produktets energieffektivitet kan du gå inn på www.panasonic.com og skrive modellnummeret inn i søkefeltet.

Brukerinformasjon om innsamling av gammelt utstyr og brukte batterier

Bare for EU og land med retursystemer



Slike symboler på produkter, emballasje, og/eller på medfølgende dokumenter betyr at brukte elektriske/elektroniske produkter og batterier ikke må blandes med vanlig husholdningsavfall.

For riktig håndtering og gjenvinning av gamle produkter og brukte batterier, vennligst lever dem til innsamlingssteder i samsvar med nasjonal lovgivning. Ved riktig håndtering av disse produktene og batteriene, hjelper du til med å spare verdifulle ressurser og forhindre potensielle negative effekter på menneskers helse og miljø.

For mer informasjon om innsamling og gjenvinning vennligst ta kontakt med din kommune.

Ukorrekt håndtering av dette avfallet kan medføre straffansvar, i overensstemmelse med nasjonal lovgivning.

**Merknader for batterisymbolet (nederste symbol)**

Dette symbolet kan bli brukt i kombinasjon med et kjemisk symbol. I dette tilfellet etterkommer det kravet satt av direktivet for det kjemikaliet det gjelder.

Importør:

Panasonic Marketing Europe GmbH

Autorisert representant i EU:

Panasonic Testing Centre

Winsberggring 15, 22525 Hamburg, Tyskland

Produsert av:

Panasonic Corporation

1006, Oaza Kadoma, Kadoma, Osaka, Japan

Innehåll

Säkerhetsföreskrifter	57	Underhåll	61
Viktig information	59	Felsökning.....	61
Delidentifikation.....	59	Kassering av apparaten.....	62
Laddar.....	59	Specifikationer.....	62
Användning.....	60		

Tack för att du köpt denna produkt från Panasonic.

Läs igenom denna bruksanvisningen noga innan du börjar använda apparaten. Spara bruksanvisningen för framtida bruk.

VARNING

- Denna apparat kan användas av barn från 8 års ålder och personer med fysiska, sensoriska eller mentala funktionsnedsättningar, eller brist på erfarenhet eller kunskap, om de fått instruktioner eller övervakning avseende säker användning av apparaten och förstår de därtill kopplade riskerna. Barn får inte leka med apparaten. Rengöring och underhåll får inte utföras av barn utan tillsyn av vuxen.
- Strömsladden kan inte bytas ut. Om strömsladden går sönder ska AC-adaptorn kasseras.
- Använd inte något annat än den medföljande AC-adaptorn för annat syfte. Använd inte heller någon annan produkt med den medföljande AC-adaptorn. (Se sidan 59.)
- Håll apparaten torr.
- Följande symbol indikerar att en specifik löstagbar strömförsörjningsenhet krävs för att ansluta den elektriska apparaten till elförsörjningen. Typpreferensen för strömförsörjningsenheten är markerad nära symbolen.





Säkerhetsföreskrifter

Se till att följa dessa instruktioner.

För att undvika olyckor, skador eller skador på egendom, följ instruktionerna nedan.

■ Följande tabell indikerar grad av skada orsakad av olämplig drift.

 FARA	Indikerar en potentiell risk som kommer att resultera i allvarlig personskada eller dödsfall.
 VARNING	Indikerar potentiell fara som kan resultera i allvarlig personskada eller dödsfall.
 FÖRSIKTIGHET	Indikerar potentiell fara som kan resultera i en mindre personskada eller skada på egendom.

VARNING

► Denna apparat

- **Denna apparat har ett inbyggt laddningsbart batteri. Kasta inte i eld eller applicera värme. Får inte laddas, användas eller förvaras i en miljö med hög temperatur.**
 - Det kan i så fall orsaka överhettning, antändning eller explosion.
- **Modifiering eller reparation är inte tillåtet.**
 - Det kan orsaka brand, elstöt eller personskada. Kontakta ett auktoriserat servicecenter för reparation (batteribyte etc.).
- **Apparaten får aldrig monteras isär, med undantag för vid kassering.**
 - Det kan orsaka brand, elstöt eller personskada.

► Strömförsörjning

- **Anslut inte och koppla inte bort adaptern till ett vägguttag med fuktiga händer.**
 - Det kan det orsaka elstöt eller personskada.
- **Sänk inte ner huvudenhet, nätadaptern i vatten eller tvätta inte med vatten.**
- **Placera inte huvudenheten, nätadaptern över eller nära ett vattenfyllt handfat eller badkar.**
- **Använd inte om nätadaptern är skadad eller om kontakten sitter löst i vägguttaget.**
- **Skada inte sladden eller strömkontakten.**
 - **Du får inte förstöra, modifiera, böja kraftigt eller dra i sladden eller strömkontakten. Placera inte heller några tunga föremål ovanpå strömsladden och se till att den inte vrids eller kommer i kläm.**
 - I annat fall kan det resultera i elstöt eller brand pga. kortslutning.
- **Använd inte apparaten på ett sätt som överskrider graderingen för nätströmmen eller sladdragningen.**
 - Att överskrida graderingen genom att ansluta alltför många kontakter till ett och samma vägguttag kan orsaka brand pga. överhettning.
- **För in adaptern helt.**
 - Underlåtenhet att göra detta kan resultera i brand eller elstöt.
- **Rengör regelbundet strömkontakten, stickproppen och laddningskontakten för att förhindra att damm ansamlas.**
 - I annat fall kan det uppstå brand på grund av isoleringsfel som orsakats av fukt.

► Förhindra olyckor

- **Placera inte apparaten inom räckhåll för barn. Låt inte barn använda apparaten.**
 - Om delar eller tillbehör kommer i munnen kan det resultera i personskada eller skada på apparaten.

VARNING

- Om smörjolja sväljs av misstag, framkalla inte kräkning utan drick i stället massor av vatten och kontakta en läkare.
 - Om smörjoljan kommer i kontakt med ögonen, skölj genast grundligt under rinnande vatten och kontakta läkare.
 - Underlåtenhet att göra detta kan leda till fysiska problem.
- **Vid onormal eller felaktig funktion**
- **Avbryt genast användningen och koppla bort adaptern från vägguttaget vid onormal eller felaktig funktion.**
 - Underlåtenhet att göra detta kan resultera i brand, elstöt eller kroppsskada.
- <**Onormal funktion eller fel>**
- Huvudenheten eller AC-adaptern är deformerad eller ovanligt varm.
 - Huvudenheten eller AC-adaptern luktar bränt.
 - Det hörs ett onormalt ljud under användning eller laddning av huvudenheten.
 - Begär genast en kontroll eller reparation på ett auktoriserat servicecenter.

FÖRSIKTIGHET

- **Skydda huden**
- Tryck inte skärbladet hårt mot huden.
 - Använd inte apparaten för annat syfte än trimning av hår och skägg.
 - Placera inte bladen på öron eller grov hud (såsom svullnader, skador eller skönhetsfläckar).
 - Detta kan orsaka skada på hud eller öron.
 - Kontrollera före bruk att bladen inte är skadade eller deformerade.
 - I annat fall kan det orsaka hudskada.

- **Observera följande försiktighetsåtgärder**
- **Låt inte metallföremål eller skräp fastna på strömkontakten, apparatens kontakt eller laddarkontakten.**
 - I annat fall kan det resultera i elstöt eller brand pga. kortslutning.
 - **Koppla bort adaptern från vägguttaget när den inte används.**
 - Om du inte gör detta kan det resultera i elstöt eller brand pga. läckström orsakad av försämrad isolering.

Hantering av urtaget batteri vid kassering

FARA

- Det laddningsbara batteriet är endast till för användning i denna apparat. Använd inte batteriet med andra produkter.
- Ladda inte batteriet när det har tagits bort från produkten.
- Kasta inte i eld eller applicera värme.
- Slå inte på, ta isär, modifiera eller punktera batteriet med en nål.
- Låt inte batteriets positiva och negativa poler komma i kontakt med varandra genom något metallföremål.
- Bär inte eller förvara inte batteriet tillsammans med metallsmycken, såsom halsband och hårnålar.
- Använd inte eller lämna inte batteriet där det utsätts för höga temperaturer, som t.ex. i direkt solljus eller nära andra värmekällor.
- Ta aldrig av höljet på batteriet.
 - Det kan i så fall orsaka överhettning, antändning eller explosion.

VARNING

- Efter att du tagit bort batteriet, förvara det inte inom räckhåll för barn och spädbarn.
 - Batteriet orsakar skador på kroppen om du råkar svälja det. Om detta inträffar, kontakta läkare omedelbart.

⚠ VARNING

- Om batterivätska läcker ut och kommer i kontakt med ögonen, gnid inte ögonen och skölj ordentligt med rent vatten, så som kranvatten.
 - I annat fall kan det resultera i ögonskada. Kontakta läkare omedelbart.

⚠ FÖRSIKTIGHET

- Om batterivätska läcker ut och kommer i kontakt med hud eller kläder, skölj med rent vatten, så som kranvatten.
 - I annat fall kan det orsaka inflammation.

Viktig information

- Denna hårklippningsmaskin är konstruerad för professionell användning för ansning av hår och skägg. Den kan användas antingen med en nätadapter eller ett laddningsbart batteri.
- Applicera smörjolja på skärbladet före och efter varje användning. (Se sidan 61.)
 - Om smörjolja inte appliceras kan följande problem uppstå.
 - Apparaten är slö.
 - Förkortad drifttid.
 - Högre ljud.
- Apparaten kan bli varm under användning och/eller laddning. Detta är normalt.
- Låt inte permanentvätska, hårfärgning eller hårspray komma i kontakt med huvudenheten eller skärbladet. Detta kan leda till sprickor eller korrosion.
- Ladda apparaten korrekt enligt dessa bruksanvisningar. (Se sidan 59 "Laddar".)
- Denna apparat innehåller batteri som endast kan bytas av en kvalificerad personal. Kontakta ett auktoriserat servicecenter för mer information om reparation.

Delidentifikation (Bild 1)

- A Huvuddel**
 - ① Indikator för trimhöjd
 - ② Strömbrytare
 - ③ Reglage (höjdjustering)
 - ④ Laddningslampa (Vit)
 - ⑤ Laddningsstatuslampa (Röd)
 - ⑥ Kontakt
- B Skärblad**
- C 3 mm/4 mm kamtillbehör**
- D 6 mm/9 mm kamtillbehör**
- E 12 mm/15 mm kamtillbehör**
- F Nätadapter (RE9-82)**
 - ⑦ Adapter
 - ⑧ Strömkontakt
 - ⑨ Strömsladd
 - ⑩ Stickpropp
- Tillbehör
 - G Rengöringsborste**
 - H Smörjolja**

Laddar (Bild 2)

1 Koppla in nätadaptern i huvudenheten och hushållsuttaget.

- Kontrollera att laddningsstatuslampan (➡) lyser. Den slås av efter det att laddning är klar.
- Laddning är klar efter ca 1 timme.

2 Koppla bort strömkontakten när laddningen är klar.

- Laddning är nödvändig när laddningslampan blinkar.
- Apparaten kan användas i cirka 5 minuter efter det att laddningslampan börjar blinka.



<Hur man kontrollerar att laddningen är färdig>

Sätt i huvudenheten igen efter att du har tagit bort den från AC-adaptern. Om laddningslampan lyser och släcks efter ungefär 5 sekunder så är laddningen färdig.

► OBS!

- Rekommenderad omgivningstemperatur vid laddning är 10 °C – 35 °C. Laddningen kan ta längre tid, eller så blinkar laddningsstatuslampan snabbt och batteriet laddas eventuellt inte fullt vid extremt låga eller höga temperaturer.
- 1 full laddning ger ungefär 50 minuters oavbruten användning. (Baserad på torr användning vid 20 °C – 30 °C.) Drifttiden kan variera beroende på hur ofta apparaten används och hur den används.
- När du laddar apparaten för första gången eller när den inte har varit i bruk under mer än 6 månader, kan laddningstiden förändras eller laddningsstatuslampan kanske (→) inte lyser under några minuter. Den kommer så småningom att lysa om den hålls ansluten.
- Om det hörs brus från radioapparater eller andra källor medan apparaten används eller laddas, flytta till en annan plats för användning av apparaten.
- Batteriet kommer att försämrats om det inte används under 6 månader eller mer så se till att en full uppladdning görs åtminstone var 6:e månad.

Nätdrift

Om man kopplar AC-adaptorn till apparaten på samma sätt som för laddning och slår på strömmen kan du använda den.

- Laddningsstatuslampan lyser när du använder nätdrift.
- Om återstående batteri är lågt kan skärbladen röra sig långsamt eller stanna, även med nätkraftkälla. Om detta är fallet, ladda batteriet 1 minut eller längre.
- Batteriet kommer att ladda ur även med nätkraftkälla.

Användning

- Kontrollera före bruk att bladen inte är skadade eller deformerade.
- Applicera smörjolja på skärbladet före och efter varje användning. (Se sidan 61.)
- Apparaten kanske inte fungerar i en omgivningstemperatur lägre än cirka 5 °C.
- Stäng av och rengör den efter användning.

1 Ställ in trimhöjd.

2 Slå på strömmen.

► Om inställning av trimhöjd

För en trimhöjd på 0,8 mm till 2,0 mm, vrid reglaget till önskad höjd.

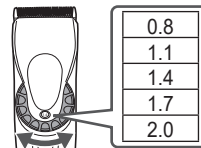

Använd ett tillbehör för trimhöjder på 3 mm eller mer.

Ta bort och montera kamtillbehör

► Montering (Bild 3)

1. Välj trimhöjden som markeras på insidorna och sidorna av tillbehören.
2. Ställ in reglaget på "0.8" och sätt fast tillbehöret på huvuddelen enligt bilden.

► Avlägsna (Bild 4)

Skjut distanskammens ena sida av fästet i pilens riktning.

Underhåll

- Se till att huvudenheten är avslagen.
- Rengör huvudenheten, skärbladet och kamtillbehöret efter varje användning.
(Om det inte rengörs leder det till en dålig rörelse och sämre skärpa.)
- Smörj efter rengöring.
- Använd inte thinner, bensin eller andra kemikalier. Detta kan orsaka funktionsfel, sprickor eller missfärgning av delarna. Gör endast rent huvuddelen med en mjuk trasa som lätt fuktats med kranvatten eller tvål och vatten.

Rengöring

1. Borsta bort allt hår från huvuddelen och runt skärbladet. (Bild 5-**1**)
2. Borsta bort hår från skärbladets kanter. (Bild 5-**2**)
3. Borsta bort eventuellt hår mellan det fasta och rörliga skärbladet och tryck samtidigt ned rengöringsspaken (a) för att lyfta det rörliga skärbladet. (Bild 5-**3**)

Ta av och sätta på skärbladet

► Avlägsna (Bild 6)

Håll huvuddelen så att knappen pekar uppåt och tryck på skärbladet med tummen och fånga skärbladet med den andra handen.

► Montering

1. Ställ in reglaget på "2.0". (Bild 7-**1**)
2. Sätt in monteringskroken (b) i skärbladfästet (c) på huvuddelen och skjut in tills den klickar på plats. (Bild 7-**2**)

Utbytbara delar

Utbytesdelar är tillgängliga hos din återförsäljare eller serviceverkstad.

Utbytbara delar för ER-HGP65	Skärblad	WER9920
	Smörjolja	WES003P

- Användning av något annat än rekommenderade originalskärblad resulterar i att alla garantianspråk förverkas.
- Vi rekommenderar Panasonic smörjolja WES003P.

Smörjning (Bild 8)

- Applicera smörjolja på skärbladet före och efter varje användning.

1 Ta av skärbladet.

2 Applicera en droppe smörjolja på varje punkt som indikeras.

3 Fäst skärbladet till huvuddelen, sätt på strömmen och låt den gå i ungefär 5 sekunder.

Felsökning

Problem	Åtgärd
Apparaten är slö.	Följ varje procedur nedan tills problemen lösts; 1. Ladda apparaten. (Se sidan 59.)
Användningstiden är kort. ►	2. Gör rent bladet och stryk på smörjolja. (Se denna sida.)
Apparaten slutade att fungera.	3. Byt ut bladet. (Se denna sida.) 4. Byt ut batteriet hos en auktoriserad serviceverkstad.

Problem	Åtgärd
Apparaten kan inte laddas.	▶ Tryck in huvuddelen i stickproppen hela vägen.
	▶ Ladda inom rekommenderad laddningstemperatur på 10 °C till 35 °C.
Ett högt ljud hörs.	▶ Applicera smörjolja. (Se sidan 61.)
	▶ Se till att bladet monterats riktigt.

Om problemen fortfarande inte kan lösas, kontakta din återförsäljare eller ett av Panasonic auktoriserat servicecenter för reparation.

Kassering av apparaten

Avlägsna det inbyggda laddningsbara batteriet när apparaten ska kasseras.

- Batteriet måste kasseras på ett säkert sätt.
- Denna figur får endast användas vid kassering av apparaten, och inte för reparation. Om du tar isär apparaten själv, kan det orsaka felaktig funktion.

Hur man avlägsnar batteriet (Bild 9)

- Avlägsna apparaten från AC-adaptorn.
- Tryck på strömbrytaren för att slå på strömmen och låt sedan strömmen vara på till dess att batteriet är helt urladdat.
- Utför stegen och lyft upp batteriet. Sedan tar du bort det.
- Var försiktig så att inte plus- och minuspolerna på borttagna batterier kortsluts och isolera polerna genom att sätta tejp på dem.

Miljöskydd och återvinningsbara material

Apparaten innehåller ett litiumjobatteri.

Lämna in batteriet på en återvinningsstation för batterier om en sådan finns där du bor.

Specifikationer

Kraftkälla	Se AC-adaptorns märkplåt. (automatisk spänningskonvertering)
Motorspänning	3,6 V---
Laddningstid	Cirka 1 timme

Mer information om produktens energieffektivitet finns på vår webbplats, www.panasonic.com, där man anger modellnumret i sökfunktionen.

Avfallshantering av produkter och batterier **Endast för Europeiska Unionen och länder med återvinningssystem**



Dessa symboler på produkter, förpackningar och/eller medföljande dokument betyder att förbrukade elektriska och elektroniska produkter och batterier inte får blandas med vanliga hushållssopor.

För att gamla produkter och använda batterier ska hanteras och återvinnas på rätt sätt ska dom lämnas till passande uppsamlingsställe i enlighet med nationella bestämmelser.

Genom att sortera korrekt hjälper du till att spara värdefulla resurser och förhindrar eventuella negativa effekter på människors hälsa och på miljön.

För mer information om insamling och återvinning kontakta din kommun.

Olämplig avfallshantering kan beläggas med böter i enlighet med nationella bestämmelser.



Notering till batterisymbolen (nedanför)

Denna symbol kan användas i kombination med en kemisk symbol. I detta fall uppfyller den de krav som ställs i direktivet för den aktuella kemikalien.

Importör:

Panasonic Marketing Europe GmbH

Auktoriserad representant i EU:

Panasonic Testing Centre

Winsbergring 15, 22525 Hamburg, Tyskland

Tillverkad av:

Panasonic Corporation

1006, Oaza Kadoma, Kadoma, Osaka, Japan

Sisältö

Turvatoimet.....	67	Huolto	71
Tärkeää tietoa	69	Vianetsintä	71
Osat.....	69	Laitteen hävittäminen.....	72
Ladataan.....	69	Tekniset tiedot	72
Käyttäminen	70		

Kiitos että valitsit tämän Panasonic-tuotteen.

Lue ohjeet kokonaan ennen laitteen käyttämistä ja säästä ne myöhempää käyttöä varten.

VAROITUS

- Tätä laitetta voivat käyttää yli 8-vuotiaat lapset ja henkilöt joilla on vähentynyt fyysinen, aistillinen tai henkinen kapasiteetti tai ei kokemusta tai tietoja mikäli näille on annettu ohjausta ja valvontaa koskien laitteen turvallista käyttöä ja ymmärtävät käyttöön liittyvät vaaratekijät. Lapset eivät saa leikkiä laitteen kanssa. Puhdistusta ja käyttäjän suorittamaa huoltoa ei pidä suorittaa valvomattomana lasten toimesta.
- Virtajohtoa ei voi vaihtaa. Jos johto on vahingoittunut, verkkolaite tulee hävittää.
- Älä käytä mitään muuta kuin mukana toimitettua verkkolaitetta mihinkään tarkoitukseen. Älä myöskään käytä mitään muuta tuotetta mukana toimitetulla verkkolaitteella. (Katso sivu 69.)
- Pidä laite kuivana.
- Tämä symboli ilmaisee, että sähkölaitteen yhdistäminen verkkovirtaan vaatii erityisen irrotettavan verkkolaitteen. Verkkolaitteen tyyppi on merkitty lähelle symbolia.



Turvatoimet

Noudata seuraavassa kuvattuja ohjeita.

Noudata alla olevia ohjeita onnettomuuksien, loukkaantumisten ja omaisuusvahinkojen välttämiseksi.

- **Seuraava kaavio ilmaisee virheellisen käytön aiheuttamien vaurioiden asteen.**

VAARA

Varoittaa vaarasta, joka aiheuttaa vakavan loukkaantumisen tai kuoleman.

VAROITUS

Varoittaa vaarasta, joka saattaa aiheuttaa vakavan loukkaantumisen tai kuoleman.

HUOMIO

Varoittaa vaarasta, joka saattaa aiheuttaa lievän loukkaantumisen tai esinevahinkoja.

VAROITUS

► Laite

- **Laitteessa on kiinteä ladattava akku.**
Älä heitä tuleen tai altista kuumuudelle.
Älä lataa tai käytä sitä korkeassa lämpötilassa tai jätä ympäristöön, jossa on korkea lämpötila.
 - Niin toimiminen voi aiheuttaa ylikuumenemisen, syttymisen tai räjähtämisen.
- **Älä muuntele tai korjaa laitetta.**
 - Niin tekeminen voi aiheuttaa tulipalon, sähköiskun tai loukkaantumisen.
Ota yhteyttä valtuutettuun huoltoliikkeeseen korjaamista varten (akun vaihto jne.).

- **Älä pura laitetta koskaan paitsi sitä hävittäessäsi.**
 - Niin tekeminen voi aiheuttaa tulipalon, sähköiskun tai loukkaantumisen.

► Syöttövirta

- **Älä liitä muuntajaa pistorasiaan tai irrota sitä pistorasiasta jos kätesi ovat märät.**
 - Näin toimiminen voi aiheuttaa sähköiskun tai loukkaantumisen.
 - **Älä upota runkoa ja verkkovirtaliitintä veteen tai pese vedellä.**
 - **Älä laita runkoa ja verkkovirtaliitintä vedellä täytetyn pesualltaan tai ammeen yläpuolelle tai niiden lähelle.**
 - **Älä käytä, jos verkkovirtaliitin on vaurioitunut tai jos liitintä pistorasian on löysä.**
 - **Älä vahingoita johtoa tai pistoketta.**
 - **Älä vaurioita, muokkaa, väkisin taivuta tai vedä johtoa tai virtapistoketta. Älä myöskään laita mitään painavaa johdon päälle äläkä väännä tai nipistä johtoa.**
 - Niin tekeminen voi aiheuttaa oikosulusta johtuvan sähköiskun tai tulipalon.
 - **Älä käytä tavalla jossa pistorasian tai johdotuksen nimellisteho ylittyy.**
 - Nimellistehon ylittäminen, joka johtuu siitä että liian monta pistoketta on yhdistetty yhteen pistorasiaan, voi aiheuttaa ylikuumenemisesta johtuvan tulipalon.
 - **Työnnä muuntaja kokonaan paikalleen.**
 - Ohjeen noudattamatta jättäminen voi aiheuttaa tulipalon tai sähköiskun.
 - **Puhdista virtapistoke, laitteen pistoke ja latauspistoke säännöllisesti estääksesi pölyn kerääntymisen.**
 - Ohjeen noudattamatta jättäminen voi aiheuttaa tulipalon kosteudesta johtuvan eristyshäiriön seurauksena.
- #### ► Onnettomuuksien ehkäiseminen
- **Älä säilytä lasten ulottuvilla. Älä anna lasten käyttää laitetta.**
 - Osien tai tarvikkeiden laittaminen suuhun voi aiheuttaa tapaturman tai vamman.

VAROITUS

- Jos voiteluöljyä niellään vahingossa, älä yritä oksennuttaa sitä pois, juo paljon vettä ja ota yhteyttä lääkäriin.
- Jos voiteluöljy joutuu kosketuksiin silmien kanssa, huuhtele silmät välittömästi juoksevalla vedellä ja ota yhteyttä lääkäriin.
 - Ohjeen noudattamatta jättäminen voi johtaa terveysongelmiin.
- ▶ **Poikkeavuuksien tai virhetoimintojen tapauksessa**
 - Jos verkkolaitteen toiminta on tavallisuudesta poikkeavaa tai siinä on virhetoimintoja, lopeta muuntajan käyttö välittömästi ja irrota verkkolaite.
 - Ohjeen noudattamatta jättäminen voi aiheuttaa tulipalon, sähköiskun tai loukkaantumisen.
- ◀**Poikkeavuus tai toimintahäiriöt**▶
 - Runko tai verkkolaite on vääntynyt tai epätavallisen kuuma.
 - Runko tai verkkolaite haisee palaneelle.
 - Rungosta kuuluu epänormaali ääni käytön tai latauksen aikana.
 - Ota heti yhteyttä valtuutettuun huoltoliikkeeseen ja pyydä laitteen tarkistusta tai korjausta.

HUOMIO

- ▶ **Ihon suojeleminen**
 - Älä paina terää voimakkaasti ihoa vasten.
 - Älä käytä tuotetta mihinkään muuhun tarkoitukseen kuin hiusten ja parran trimmaamiseen.
 - Älä laita teriä suoraan korvien tai epätasaisen ihon päälle (esim. paisumien, vammojen tai kauneusvirheiden).
 - Näin tekeminen voi vahingoittaa ihoa tai korvia.
 - Tarkista ennen käyttöä, että terät eivät ole vahingoittuneet tai vääntyneet.
 - Ohjeen noudattamatta jättäminen voi aiheuttaa ihovamman.

▶ Huomioi seuraavat varoitukset

- Älä anna metalliesineiden tai roskien kiinnittyä virtapistokkeeseen, laitteen pistokkeeseen tai latauspistokkeeseen.
 - Niin tekeminen voi aiheuttaa oikosulusta johtuvan sähköiskun tai tulipalon.
- **Irrota muuntaja pistorasiasta, kun laite ei ole käytössä.**
 - Ohjeen noudattamatta jättäminen voi aiheuttaa sähköiskun tai tulipalon eristyksen heikkenemisestä aiheutuvan sähkövuodon vuoksi.

Poistetun akun käsittely hävittämisen yhteydessä

VAARA

- Ladattava akku on tarkoitettu käytettäväksi vain tässä laitteessa. Älä käytä akkua muiden laitteiden kanssa.
- Älä lataa akkua sen jälkeen, kun se on poistettu laitteesta.
- Älä heitä tuleen tai altista kuumuudelle.
- Älä lyö, pura, muuta tai lävistä naulalla.
- Älä anna akun positiivisen ja negatiivisen navan olla yhteydessä metallisten esineiden kautta.
- Älä kannata tai säilytä akkua yhdessä metallisten korujen, kuten kaulakorujen ja hiussolkien, kanssa.
- Älä käytä tai jätä akkua paikkaan, jossa se voi altistua korkeille lämpötiloille, kuten suoralle auringonvalolle, äläkä lähelle muita lämmönlähteitä.
- Älä koskaan kuori putkea.
 - Niin toimiminen voi aiheuttaa ylikuumentumisen, syttymisen tai räjähtämisen.

VAROITUS

- **Pidä ladattava akku poissa lasten ja pikkulasten ulottuvilta poistamisen jälkeen.**
 - Akku vaurioittaa elimistöä jos sen niellään vahingossa. Jos tämä tapahtuu, ota välittömästi yhteys lääkäriin.
- **Jos akkunestettä vuotaa ja joutuu kosketuksiin silmien kanssa, älä hankaa silmiä. Huuhtelee huolellisesti puhtaalla vedellä, kuten vesijohtovedellä.**
 - Ohjeen noudattamatta jättäminen voi aiheuttaa silmävamman. Ota välittömästi yhteys lääkäriin.

HUOMIO

- **Jos akkunestettä vuotaa ja joutuu kosketuksiin ihon tai vaatteiden kanssa, huuhtelee puhtaalla vedellä, kuten vesijohtovedellä.**
 - Ohjeen noudattamatta jättäminen voi aiheuttaa tulehduksen.

Tärkeää tietoa

- Hiustenleikkuskone on tarkoitettu ammattimaiseen hiusten ja parran ajamiseen. Se toimii joko verkkovirtaliitimellä tai ladattavalla akulla.
- Lisää voiteluöljyä terään ennen jokaista käyttökertaa ja jokaisen käyttökerran jälkeen. (Katso sivu 71.)
Voiteluöljyn lisäämättä jättäminen voi aiheuttaa seuraavia ongelmia.
 - Laitte on tylsynyt.
 - Lyhentynyt käyttöaika.
 - Kovempi ääni.
- Laitte saattaa kuumentua käytön ja/tai latauksen aikana. Tämä on normaalia.
- Älä anna rungon tai terän koskettaa permanenttiainetta, hiusväriä tai hiuslakkaa.
Käytettyjä aineita voivat aiheuttaa laitteeseen murtumia tai syöpyymiä.

- Lataa laite oikein käyttöohjeiden mukaisesti. (Katso sivu 69 "Ladataan".)
- Laitteen akun saa vaihtaa vain ammattihenkilö. Saat tietoa korjauksesta ottamalla yhteyttä valtuutettuun huoltooliikkeeseen.

Osat (Kuva 1)

- | | |
|--|---------------------------------------|
| A Runko | D 6 mm/9 mm kampalisävaruste |
| ① Leikkuukorkeuden osoitin | E 12 mm/15 mm kampalisävaruste |
| ② Käyttökytkin | F Verkkovirtaliitin (RE9-82) |
| ③ Valitsin
(korkeuden säädin) | ⑦ Muuntaja |
| ④ Latauksen merkkivalo
(Valkoinen) | ⑧ Virtapistoke |
| ⑤ Lataustilan merkkivalo
(Punainen) | ⑨ Virtajohto |
| ⑥ Pistokkeen liitin | ⑩ Pistoke |
| B Terä | Lisätarvikkeet |
| C 3 mm/4 mm kampalisävaruste | G Puhdistusharja |
| | H Voiteluöljy |

Ladataan (Kuva 2)

- 1 Liitä verkkovirtaliitin runkoon ja pistorasiaan.**
 - Tarkista, että lataustilan merkkivalo (➡) palaa. Se sammuu, kun lataus on valmis.
 - Lataus päättyy noin 1 tunnin kuluttua.
- 2 Ota virtapistoke pois seinästä, kun lataaminen on valmis.**

- Laitte on ladattava, kun latauksen merkkivalo vilkkuu.
- Laitetta voi käyttää noin 5 minuuttia, kun latauksen merkkivalo vilkkuu.



<Miten tarkastetaan latauksen valmistuminen>

Laita runko takaisin, kun se on poistettu verkkolaitteesta.

Jos lataustilan merkkivalo palaa ja sammuu sitten 5 sekunnin kuluttua, lataus on valmis.

► Huomautuksia

- Suositeltu latauslämpötila on 10 °C – 35 °C. Akkujen lataaminen voi kestää pidempään tai lataustilan merkkivalo voi vilkkua nopeasti, eikä akku välttämättä lataudu kunnolla hyvin korkeissa tai matalissa lämpötiloissa.
- Kun akku on ladattu täyteen, laitetta voidaan käyttää yhtäjaksoisesti noin 50 minuutin ajan. (Perustuu kuivaan käyttöön 20 °C – 30 °C:ssa.)
Käyttöaika voi olla erilainen riippuen käyttöiheydestä ja käyttötavasta.
- Kun laitetta ladataan ensimmäistä kertaa tai kun sitä ei ole käytetty yli 6 kuukauteen, latausaika saattaa muuttua tai lataustilan merkkivalo (→) ei syty muutama minuuttiin. Se syttyä lopulta, jos laite pidetään liitettynä.
- Kun radiosta tai muusta lähteestä tulee häiriöääniä laitteen käytön tai lataamisen aikana, siirry toiseen paikkaan käyttämään laitetta.
- Akku heikentyy, jos sitä ei käytetä yli 6 kuukauteen, joten muista ladata akku täyteen vähintään 6 kuukauden välein.

Verkkovirtakäyttö

Jos liität verkkovirtaliittimen laitteeseen samalla tavalla kuin latausta varten, ja kytket laitteeseen virran, voit käyttää laitetta.

- Lataustilan merkkivalo palaa verkkovirtakäytön aikana.
- Jos akun jäljellä oleva teho on liian alhainen, terät voivat liikkua hitaasti tai pysähtyä myös verkkovirtakäytössä. Lataa tässä tapauksessa akkua vähintään 1 minuutti.
- Akku purkautuu myös verkkovirtakäytössä.

Käyttäminen

- Tarkista ennen käyttöä, että terät eivät ole vahingoittuneet tai vääntyneet.
- Lisää voiteluöljyä terään ennen jokaista käyttökertaa ja jokaisen käyttökerran jälkeen. (Katso sivu 71.)
- Laite ei ehkä toimi, mikäli ympäristön lämpötila on alle noin 5 °C.
- Sammuta ja puhdista laite käytön jälkeen.

1 Aseta leikkuukorkeus.

2 Kytke virta päälle.

► Tietoa leikkuukorkeuden säätämisestä

Aseta 0,8 mm–2,0 mm leikkuukorkeus kääntämällä kiekko haluamaasi korkeuteen.

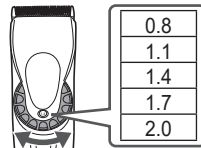

Käytä lisävarustetta, kun asetat 3 mm tai sitä pidemmän leikkuukorkeuden.

Kampalisävarusteiden irrottaminen ja asentaminen

► Kiinnitä (Kuva 3)

1. Valitse leikkauskorkeus lisävarusteiden sisäpuolelle ja sivuille tehtyjen merkintöjen mukaisesti.
2. Aseta valitsin kohtaan "0.8" ja asenna kampaosa runkoon kuvan mukaisesti.

► Poista (Kuva 4)

Liuta kaman toinen puoli pois laitteesta nuolella merkityn suunnan mukaisesti.

Huolto

- Varmista, että runko on kytketty pois päältä.
- Puhdista runko, terä ja kampalisäosa jokaisen käytön jälkeen. (Jos ei puhdisteta, liike heikkenee ja terävyys huononee.)
- Voitele puhdistuksen jälkeen.
- Älä käytä tinneriä, bensiiniä tai muita kemikaaleja. Kyseiset aineet voivat aiheuttaa osien toimintahäiriön, murtumisen tai värjäytymisen. Puhdista runko vain vedellä tai saippuavedellä hieman kostutetulla pehmeällä liinalla.

Puhdistaminen

1. Harjaa pois kaikki hiukset rungosta ja terän ympäriltä. (Kuva 5-**1**)
2. Harjaa pois hiukset terän reunasta. (Kuva 5-**2**)
3. Harjaa irtohiukset kiinteän ja liik kuvan terän välistä; nosta liikkuva terä pitämällä puhdistusvipua (a) painettuna. (Kuva 5-**3**)

Terän irrottaminen ja asentaminen

► Poista (Kuva 6)

Pidä runkoa niin, että kytkin osoittaa ylöspäin, ja työnnä terää peukalollasi samalla, kun otat terän toiseen käteesi.

► Kiinnitä

1. Aseta valitsin kohtaan "2.0". (Kuva 7-**1**)
2. Aseta kiinnityskoukku (b) rungon terän kiinnityskohtaan (c) ja paina terää, kunnes se napsahtaa. (Kuva 7-**2**)

Varaosat

Varaosia on saatavilla jälleenmyyjältäsi tai huoltoliikkeestä.

Varaosat malliin ER-HGP65	Terä	WER9920
	Voiteluöljy	WES003P

- Takuu raukeaa, jos käytät mitään muuta kuin suositeltua aitoa terää.

- Suosittelemme Panasonicin voiteluöljyä WES003P.

Voitelu (Kuva 8)

- Lisää voiteluöljyä terään ennen jokaista käyttökertaa ja jokaisen käyttökerran jälkeen.

1 Poista terä.

2 Lisää tippa voiteluöljyä jokaiseen merkittyyn kohtaan.

3 Kiinnitä terä runkoon, kytke virta päälle ja anna käydä noin 5 sekuntia.

Vianetsintä

Ongelma	Tehtävä asia
Laite on tylsynyt.	Kunnes ongelmat on ratkaistu, noudata kaikkia seuraavia menettelyjä: 1. Lataa laite. (Katso sivu 69.)
Toiminta-aika on lyhyt.	► 2. Puhdista terä ja lisää voiteluöljyä. (Katso tämä sivu.)
Laite lakkasi toimimasta.	► 3. Vaihda terä. (Katso tämä sivu.)
	► 4. Akku on vaihdettava valtuutetussa huoltoliikkeessä.
Laitetta ei voi ladata.	► Työnnä runko kokonaan pistokkeeseen.
	► Lataa suositellussa latauslämpötilassa 10 °C – 35 °C.
Aiheuttaa kovan äänen.	► Lisää voiteluöljyä. (Katso seuraava sivu.)
	► Varmista, että terä on kiinnitetty oikein.

Jos ongelmat eivät vieläkään ratkea, ota yhteys jälleenmyyjään tai Panasonicin korjauksiin valtuuttamaan huoltoliikkeeseen.

Laitteen hävittäminen

Poista sisäänrakennettu, uudelleenladattava akku ennen laitteen hävittämistä.

- Akku on hävitettävä turvallisesti.
- Kuvaa tulee käyttää vain silloin, kun laitetta poistetaan käytöstä, eikä sen korjaamiseen. Jos purat laitteen itse, se saattaa toimia väärin.

Akun poistaminen (Kuva 9)

- Irrota laite verkkovirtaliittimestä.
- Laita virta päälle painamalla virtakytkintä ja pidä virta päällä kunnes akku on purkautunut kokonaan.
- Suorita vaiheet, nosta akkua ja poista se.
- Varo oikosulkemasta irrotetun akun positiivisia ja negatiivisia terminaaleja, eristä terminaalit teipillä.

Ympäristönsuojelu ja materiaalien kierrätys

Tässä laitteessa on litiumioniakku. Varmista, että akku hävitetään ongelmajätokeskuksen kautta, mikäli maassasi on sellainen.

Tekniset tiedot

Virtalähde	Katso verkkolaitteen arvokilvestä. (automaattinen jänniteenvalinta)
Moottorin jännite	3,6 V \equiv
Latausaika	Noin 1 tunti

Lisätietoa tuotteen energiatehokkuudesta saat nettisivuiltamme, osoitteessa, www.panasonic.com, syöttämällä hakukuvaan mallinumeron.

Vanhon laitteen ja paristojen hävittäminen Vain EU-jäsenmaille ja kierrätysjärjestelmää käyttäville maille



Tämä symboli tuotteissa, pakkauksessa ja/tai asiakirjoissa tarkoittaa, että käytettyjä sähköllä toimivia ja elektronisia tuotteita eikä paristoja ei saa laittaa yleisiin talousjätteisiin.

Johda vanhat tuotteet ja käytetyt paristot käsittelyä, uusointia tai kierrätystä varten vastaaviin keräyspisteisiin laissa annettujen määräysten mukaisesti.

Hävittämällä tuotteet asiaankuuluvasti, autat samalla suojaamaan arvokkaita luonnonvaroja ja estämään mahdollisia negatiivisia vaikutuksia ihmiseen ja luontoon. Lisätietoa keräämisestä ja kierrätyksestä saa paikalliselta jätehuollosta vastuulliselta viranomaiselta.

Maiden lainsäädännön mukaisesti tämän jätteen määräystenvastaisesta hävittämisestä voidaan antaa sakkorangaistuksia.



Huomautus paristosymbolista (symboli alhaalla)

Tämä symboli voidaan näyttää jonkin kemiallisen symbolin yhteydessä. Siinä tapauksessa se perustuu vastaaviin direktiiveihin, jotka on annettu kyseessä olevalle kemikaalille.

Maahantuoja:

Panasonic Marketing Europe GmbH

Valtuutettu edustaja EU:ssa:

Panasonic Testing Centre
Winsbergring 15, 22525 Hampuri, Saksa

Valmistaja:

Panasonic Corporation
1006, Oaza Kadoma, Kadoma-kaupunki, Osaka, Japani

Instrukcja obsługi
Profesjonalna akumulatorowa maszynka do włosów
Nr modelu ER-HGP65

Spis treści

Środki ostrożności	75	Konserwacja	79
Ważne informacje	77	Rozwiązywanie problemów	80
Opis części	78	Utylizacja urządzenia	81
Ładowanie	78	Dane techniczne	81
Sposób użytkowania	79		

Dziękujemy za wybór produktu firmy Panasonic.

Przed rozpoczęciem użytkowania tego urządzenia prosimy o przeczytanie całej instrukcji i zachowanie jej do wykorzystania w przyszłości.

OSTRZEŻENIE

- To urządzenie może być używane przez dzieci w wieku powyżej 8 lat, przez osoby o ograniczonej sprawności ruchowej, sensorycznej lub intelektualnej oraz przez osoby nieposiadające odpowiedniego doświadczenia i umiejętności, jeśli są one odpowiednio nadzorowane lub zostały poinstruowane w zakresie używania urządzenia w bezpieczny sposób i rozumieją związane z tym ryzyko. Nie należy pozwalać dzieciom na zabawę urządzeniem. Czyszczenie oraz konserwacja urządzenia nie powinny być wykonywane przez dzieci pozostawione bez nadzoru.
- Przewód zasilający jest niewymienialny. Jeśli przewód zasilający ulegnie uszkodzeniu, zasilacz należy wymienić na nowy.
- Nie używaj do jakichkolwiek czynności żadnego innego zasilacza niż dostarczony z produktem. Ponadto, nie używaj żadnych innych urządzeń z zasilaczem. (Patrz strona 78.)
- Maszynkę przechowywać w suchym stanie.
- Poniższy symbol wskazuje, że określony odłączalny zasilacz wymagany jest do podłączenia urządzenia elektrycznego do sieci elektrycznej. Oznaczenie typu zasilacza znajduje się obok symbolu.



Środki ostrożności

Upewnij się, że przestrzegasz poniższych instrukcji.

Aby zapobiegać wypadkom, urazom ciała i uszkodzeniom mienia, należy przestrzegać poniższych instrukcji.

■ **Poniższe symbole są używane do klasyfikacji i opisanie poziomu zagrożenia.**

NIEBEZPIECZEŃSTWO

Sygnalizuje potencjalne zagrożenie, które spowoduje poważne obrażenia ciała lub śmierć.

OSTRZEŻENIE

Sygnalizuje potencjalne zagrożenie, które może spowodować poważne obrażenia ciała lub śmierć.

UWAGA

Sygnalizuje potencjalne zagrożenie, które może spowodować drobne urazy ciała lub szkody materialne.

OSTRZEŻENIE

► To urządzenie

- **To urządzenie posiada wbudowany akumulator. Nie wrzucaj go do ognia i nie podgrzewaj. Nie należy go ładować, używać bądź pozostawiać w miejscu o wysokiej temperaturze.**
 - Może to spowodować przegrzanie, zapłon lub wybuch.
- **Nie należy modyfikować ani naprawiać urządzenia.**
 - Może to spowodować pożar, porażenie prądem lub obrażenia ciała.
 - Skontaktuj się z autoryzowanym serwisem w celu przeprowadzenia naprawy (wymiana akumulatora itp.).

- **Nigdy nie należy demontować urządzenia, z wyjątkiem sytuacji wyrzucania urządzenia.**
 - Może to spowodować pożar, porażenie prądem lub obrażenia ciała.

► Zasilanie

- **Nie podłączaj ani nie odłączaj adaptera do/z gniazda elektrycznego mokrą ręką.**
 - Może to spowodować porażenie prądem lub obrażenia ciała.
- **Nie zanurzaj korpusu ani zasilacza w wodzie, nie myj ich wodą.**
- **Nie umieszczaj korpusu ani zasilacza w pobliżu zlewu czy wanny lub nad nimi, jeśli znajduje się w nich woda.**
- **Nie używaj, gdy zasilacz jest uszkodzony lub gdy mocowanie do gniazda elektrycznego jest luźne.**
- **Nie dopuść do uszkodzenia przewodu ani wtyczki.**
 - **Nie wolno niszczyć, modyfikować ani na siłę zginać albo rozciągać przewodu zasilającego lub wtyczki sieciowej. Nie wolno również kłaść ciężkich przedmiotów na przewodzie zasilającym, skręcać ani przytrząskiwać przewodu zasilającego.**
 - Może to spowodować porażenie prądem lub pożar z powodu zwarcia.
- **Nie należy używać urządzenia niezgodnie z parametrami domowej instalacji lub sieci elektrycznej.**
 - Przekroczenie parametrów poprzez podłączenie zbyt wielu wtyczek do jednego gniazda elektrycznego może spowodować pożar w wyniku przegrzania.
- **Włóż do końca adapter.**
 - W przeciwnym razie może dojść do pożaru lub porażenia prądem.
- **Aby zapobiec gromadzeniu się kurzu, należy regularnie czyścić wtyczkę zasilania, wtyczkę urządzenia i wtyczkę ładowania.**
 - Niezastosowanie się do tego zalecenia może spowodować pożar na skutek utraty izolacji spowodowanej wilgotnością.

⚠ OSTRZEŻENIE

▶ Zapobieganie wypadkom

- Nie należy pozostawiać urządzenia w miejscu dostępnym dla dzieci lub niemowląt ani pozwalać im na jego używanie.
 - Włożenie części lub akcesoriów do ust grozi wypadkiem lub obrażeniami.
- W przypadku spożycia oleju smarnego nie wolno wywoływać wymiotów; należy wypić dużą ilość wody i skontaktować się z lekarzem.
- W przypadku kontaktu oleju smarnego z oczami należy natychmiast dokładnie przemyć bieżącą wodą i skontaktować się z lekarzem.
 - Niezastosowanie się do tego zalecenia może skutkować obrażeniami ciała.

▶ W przypadku wystąpienia nieprawidłowości lub awarii

- Natychmiast zaprzestań używania adaptera i odłącz go, jeśli wystąpią jakieś nieprawidłowości lub awaria.
 - W przeciwnym razie może dojść do pożaru, porażenia prądem lub uszkodzenia ciała.

<Przypadki nieprawidłowości lub usterek>

- Korpus lub zasilacz jest zdeformowany lub nietypowo gorący.
- Korpus lub zasilacz pachnie spalenizną.
- Występują nietypowe odgłosy podczas ładowania lub używania korpusu.
 - Należy natychmiast zażądać sprawdzenia lub naprawy w autoryzowanym punkcie serwisowym.

⚠ UWAGA

▶ Ochrona skóry

- Nie przyciskaj silnie ostrza do skóry.
- Nie używaj tego urządzenia do celu innego niż przycinanie włosów i brody.
- Ostrzy nie stosować bezpośrednio do uszu lub podrażnionej skóry (jak obrzęki, rany lub wypryski).
 - Takie postępowanie może być przyczyną zranienia skóry lub uszu.
- Przed rozpoczęciem użytkowania sprawdź, czy ostrza nie są uszkodzone lub odkształcone.
 - W przeciwnym razie może wystąpić uszkodzenie skóry.

▶ Przestrzegaj następujących środków ostrożności:

- Nie można dopuścić, aby jakiegokolwiek metalowe przedmioty lub zanieczyszczenia przylgnęły do wtyczki zasilacza, wtyczki przewodu zasilającego lub wtyczki podstawki ładującej.
 - Może to spowodować porażenie prądem lub pożar z powodu zwarcia.
- Odłącz adapter od gniazda elektrycznego, gdy urządzenie nie jest używane.
 - W przeciwnym razie może dojść do porażenia prądem lub pożaru na skutek przebiecia elektrycznego spowodowanego pogorszeniem stanu izolacji.

Postępowanie z wyjętym akumulatorem podczas użycia

⚠ NIEBEZPIECZEŃSTWO

- Akumulator jest przeznaczony do użytku wyłącznie z opisywanym urządzeniem. Nie używaj akumulatora z innymi urządzeniami.
- Nie ładuj akumulatora po wyjęciu go z urządzenia.
- Nie wrzucaj go do ognia i nie podgrzewaj.
- Nie uderzaj, nie rozbieraj, nie modyfikuj ani nie przebijaj ostrym narzędziem.
- Nie pozwalaj, aby dodatni i ujemny styk akumulatora zetknęły się ze sobą poprzez inne metalowe obiekty.
- Nie przenoś ani nie przechowuj akumulatora wraz z metalową biżuterią, taką jak naszyjniki i spinki do włosów.
- Nie używaj ani nie pozostawiaj akumulatora w miejscu, w którym będzie narażony na wysoką temperaturę, na przykład w miejscu narażonym na bezpośrednie działanie światła słonecznego lub innych źródeł ciepła.
- Nigdy nie zdejmuj ochronnej powłoki akumulatora.
 - Może to spowodować przegrzanie, zapłon lub wybuch.

⚠ OSTRZEŻENIE

- Po wyjęciu akumulatora nie przechowuj go w zasięgu niemowląt i małych dzieci.
 - Przypadkowe połknięcie akumulatora spowoduje uszkodzenie ciała.
 - W takim przypadku natychmiast skontaktuj się z lekarzem.
- Jeśli z akumulatora wycieknie ciecz i dostanie się do oczu, nie należy ich pocierać. Oczy należy dokładnie przepłukać czystą wodą, np. wodą bieżącą.
 - W przeciwnym razie mogą wystąpić urazy oka.
 - Należy natychmiast skontaktować się z lekarzem.

⚠ UWAGA

- Jeśli z akumulatora wycieknie ciecz i zetknie się ze skórą lub ubraniem, należy ją dokładnie spłukać czystą wodą, np. wodą bieżącą.
 - W przeciwnym razie może wystąpić zapalenie skóry.

Ważne informacje

- Maszynka jest przeznaczona do użytku profesjonalnego i służy do przycinania włosów i zarostu. Może być użytkowana z zasilaczem lub akumulatorem.
- Smaruj ostrze olejem smarnym przed i po każdym użyciu. (Patrz strona 80.)
Pominięcie zastosowania oleju smarnego może spowodować poniższe problemy.
 - Urządzenie stępiło się.
 - Krótszy czas działania.
 - Głośna praca.
- Urządzenie może się nagrzewać podczas pracy i/lub ładowania. To normalne zjawisko.
- Nie pozwól na kontakt środka do trwałej ondulacji, środka do farbowania włosów lub lakieru do włosów z korpusem maszyny lub ostrzem.
Może to spowodować pęknięcie lub korozję.
- Naładuj prawidłowo urządzenie zgodnie z tą Instrukcją obsługi. (Patrz strona 78 "Ładowanie").
- Urządzenie zawiera akumulator, który może zostać wymieniony tylko przez wykwalifikowane osoby. Proszę skontaktować się z autoryzowanym centrum serwisowym, aby uzyskać szczegółowe informacje dotyczące naprawy.

Opis części (Rys. 1)

A Korpus

- ① Wskaźnik wysokości strzyżenia
- ② Włącznik zasilania
- ③ Pokrętko (Regulacja wysokości)
- ④ Kontrolka ładowania (biała)
- ⑤ Kontrolka stanu naładowania (czerwona)
- ⑥ Gniazdko

B Ostrze

- C Nasadka grzebieniowa**
3 mm/4 mm

- D Nasadka grzebieniowa**
6 mm/9 mm

- E Nasadka grzebieniowa**
12 mm/15 mm

F Zasilacz (RE9-82)

- ⑦ Adapter
- ⑧ Wtyczka zasilania
- ⑨ Przewód
- ⑩ Wtyczka

Akcesoria

G Szczoteczka do czyszczenia

H Olej smarny

Ładowanie (Rys. 2)

1 Podłącz zasilacz do korpusu i gniazdka elektrycznego.

- Sprawdź, czy kontrolka stanu naładowania (➔) świeci. Wyłącza się po zakończeniu ładowania.
- Ładowanie trwa ok. 1 godziny.

2 Odcłóż wtyczkę zasilania po zakończeniu ładowania.

- Gdy kontrolka ładowania miga, konieczne jest ładowanie.
- Gdy kontrolka ładowania zacznie migać, urządzenie może być używane jeszcze przez ok. 5 minut.



<Jak sprawdzić, czy ładowanie zostało zakończone>

Włóż ponownie korpus po wyjęciu go z zasilacza. Jeśli kontrolka stanu naładowania zacznie świecić, a następnie zgaśnie po 5 sekundach, ładowanie zostało zakończone.

► Uwagi

- Zalecana temperatura otoczenia przy ładowaniu wynosi 10 °C – 35 °C. W przypadku bardzo niskich lub bardzo wysokich temperatur czas ładowania akumulatora może się wydłużyć lub kontrolka stanu naładowania będzie szybko migać i mogą wystąpić problemy z prawidłowym naładowaniem akumulatora.
- Jedno całkowite naładowanie wystarcza na około 50 minut nieprzerwanej pracy. (W przypadku użycia na sucho w temperaturze od 20 °C do 30 °C). Czas pracy może się różnić w zależności od częstotliwości i sposobu użytkowania.
- Podczas ładowania urządzenia po raz pierwszy lub gdy nie było ono używane przez ponad 6 miesięcy, czas ładowania może ulec zmianie lub kontrolka stanu naładowania (➔) może nie świecić przez kilka minut. Kontrolka w końcu zacznie świecić, jeśli urządzenie pozostanie podłączone.
- Jeżeli korzystanie z urządzenia lub jego ładowanie powoduje zakłócenia w pracy radioodbiornika lub innego urządzenia, zmień miejsce, w którym korzystasz z urządzenia.
- Właściwości akumulatora ulegną pogorszeniu, jeśli nie będzie on używany przez ponad 6 miesięcy. Z tego powodu należy wykonać pełne ładowanie przynajmniej raz na 6 miesięcy.

Praca przy zasilaniu z sieci przez zasilacz

- Urządzenia można używać po podłączeniu do niego zasilacza w taki sposób, jak do ładowania akumulatora.
- Kontrolka stanu naładowania będzie się świecić podczas pracy przy zasilaniu z zasilacza sieciowego.
 - Jeśli stan naładowania akumulatora nie jest wystarczający, ostrza mogą poruszać się wolniej lub mogą zatrzymać się, nawet przy podłączonym zasilaniu sieciowym. W takim wypadku należy ładować akumulator jeszcze przez co najmniej 1 minutę.
 - Akumulator rozładowuje się, nawet przy podłączonym zasilaniu sieciowym.

Sposób użytkowania

- Przed rozpoczęciem użytkowania sprawdź, czy ostrza nie są uszkodzone lub odkształcone.
- Smaruj ostrze olejem smarnym przed i po każdym użyciu. (Patrz strona 80.)
- Urządzenie może nie działać przy temperaturze otoczenia niższej niż około 5 °C.
- Po użyciu wyłącz i wyczyść urządzenie.

1 Ustaw długość strzyżenia.

2 Włącz zasilanie.

► Informacje o ustawianiu długości strzyżenia

Przy długości strzyżenia od 0,8 mm do 2,0 mm ustawić pokrętko na żądaną długość.

Przy długości strzyżenia ponad 3 mm użyć nasadki.

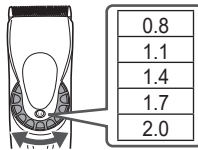

Zdejmowanie i mocowanie nasadek grzebieniowych

► Mocowanie (Rys. 3)

1. Wybierz wysokość przycinania zgodnie z informacjami podanymi po bokach i wewnątrz nasadek.
2. Ustaw pokrętko na „0,8” i zamocuj nasadkę na korpusie zgodnie z ilustracją.

► Zdejmowanie (Rys. 4)

Zsuń jeden bok nasadki z mocowania w kierunku wskazywanym strzałką.

Konserwacja

- Upewnij się, że korpus jest wyłączony.
- Po każdym użyciu wyczyść korpus, ostrze i nasadkę grzebieniową. (Jeśli nie będzie czysta, ruch będzie słabszy i zmniejszy się ostryść.)
- Nasmaruj po wyczyszczeniu.
- Nie stosuj rozcieńczalników, benzyny ani innych substancji chemicznych. Niezastosowanie się do tych instrukcji może spowodować awarię, pęknięcie lub odbarwienie części. Korpus należy czyścić tylko miękką szmatką, delikatnie zwilżoną wodą z kranu lub wodą z mydłem.

Sposób czyszczenia

1. Usuń wszelkie włosy z korpusu i wokół ostrza. (Rys. 5-**1**)
2. Usunąć szczoteczką włosy z krawędzi ostrza. (Rys. 5-**2**)
3. Usuń pędzlem wszelkie resztki włosów z przestrzeni pomiędzy ostrzem nieruchomym a ostrzem ruchomym, naciskając na dźwignię do czyszczenia (Ⓐ) w celu podniesienia ostrza ruchomego. (Rys. 5-**3**)

Zdejmowanie i mocowanie ostrza

► Zdejmowanie (Rys. 6)

Przytrzymaj korpus z włącznikiem skierowanym do góry, pchnij ostrze kciukiem i złap je drugą ręką.

► Mocowanie

1. Ustaw pokrętko na „2,0”. (Rys. 7-**1**)
2. Zamocuj haczyk mocujący ostrza (Ⓑ) na zaczepie korpusu (Ⓒ) i przesuń ostrze aż do zatrzaśnięcia. (Rys. 7-**2**)

Części zamienne

Części zamienne dostępne są u sprzedawcy lub w Centrum Serwisowym.

Części zamienne dla ER-HGP65	Ostrze	WER9920
	Olej smarny	WES003P

- Użycie innego niż zalecane oryginalne ostrze spowoduje unieważnienie wszelkich roszczeń gwarancyjnych.
- Zalecamy stosowanie oleju smarnego Panasonic WES003P.

Smarowanie (Rys. 8)

- Smaruj ostrze olejem smarnym przed i po każdym użyciu.

1 Zdejmij ostrze. (Instrukcja wymiany na tej stronie.)

2 Na każdy wskazany punkt nanieść kroplę oleju smarnego.

3 Zamocować ostrze w korpusie, włączyć zasilanie i pozostawić działającą maszynkę na ok. 5 sekund.

Rozwiązywanie problemów

Problem	Działanie
Urządzenie stępiło się.	<p>Jeśli problem nie zanika, należy postępować zgodnie z następującymi procedurami:</p> <ol style="list-style-type: none"> 1. Naładuj urządzenie. (Patrz strona 78.) 2. Wyczyść ostrze i nałóż na nie olej smarny. (Patrz strony 79 i 80.) 3. Wymień ostrze. (Patrz strony 79 i 80.) 4. Wymień akumulator w autoryzowanym serwisie.
Czas pracy jest krótki.	
Urządzenie przestało działać.	<p>▶ Wsunąć do końca korpus maszynki we wtyczkę.</p> <p>▶ Ładowanie należy przeprowadzać przy zalecanej temperaturze ładowania 10 °C do 35 °C.</p>
Nie można naładować urządzenia.	<p>▶ Nałóż olej smarny. (Instrukcja wymiany na tej stronie.)</p> <p>▶ Upewnij się, że ostrze jest właściwie zamocowane.</p>
Pojawia się głośny dźwięk.	

Jeżeli problemy nadal występują, skontaktuj się ze sprzedawcą lub autoryzowanym centrum serwisowym Panasonic w celu dokonania naprawy.

Utylizacja urządzenia

Przed zutylizowaniem urządzenia należy wyjąć wbudowany akumulator.

- Akumulator należy utylizować w bezpieczny sposób.
- Ze wskazówek podanych na tym rysunku należy korzystać tylko podczas utylizacji urządzenia, a nie do celów jego naprawy. Jeżeli rozmontujesz urządzenie samodzielnie, może to spowodować jego nieprzewidulone działanie.

Sposób wyjmowania akumulatora (Rys. 9)

- Odłącz urządzenie od zasilacza.
- Naciśnij włącznik zasilania, aby włączyć zasilanie i nie wyłączaj go, aż bateria rozładuje się całkowicie.
- Wykonaj kroki, unieś akumulator, a następnie wyjmij go.
- Zachowaj ostrożność, aby złącza dodatnie i ujemne wyjętego akumulatora nie zostały zwarte. Zaizoluj złącza taśmą klejącą.

Ochrona środowiska i recykling materiałów

Urządzenie zawiera akumulator litowo-jonowy.

Upewnij się, że akumulator wyrzucany jest w wyznaczonym punkcie gromadzenia odpadów, jeżeli takie miejsce znajduje się w Twoim kraju.

Dane techniczne

Źródło zasilania	Patrz tabliczka znamionowa na zasilaczu. (automatyczna zmiana napięcia zasilania)
Napięcie pracy silnika	3,6 V---
Czas ładowania	Okolo 1 godziny

Więcej informacji na temat efektywności energetycznej produktu można znaleźć na naszej stronie internetowej www.panasonic.com, wpisując numer modelu w pole wyszukiwania.

Pozbywanie się zużytych urządzeń elektrycznych i elektronicznych oraz baterii

Dotyczy wyłącznie obszaru Unii Europejskiej oraz krajów posiadających systemy zbiórki i recyklingu



Niniejsze symbole umieszczane na produktach, opakowaniach i/lub w dokumentacji towarzyszącej oznaczają, że nie wolno mieszać zużytych urządzeń elektrycznych i elektronicznych oraz baterii z innymi odpadami domowymi/komunalnymi.

W celu zapewnienia właściwego przetworzenia, utylizacji oraz recyklingu zużytych urządzeń elektrycznych i elektronicznych oraz zużytych baterii, należy oddawać je do wyznaczonych punktów gromadzenia odpadów zgodnie z przepisami prawa krajowego.

Poprzez prawidłowe pozbywanie się zużytych urządzeń elektrycznych i elektronicznych oraz zużytych baterii pomagasz oszczędzać cenne zasoby naturalne oraz zapobiegać potencjalnemu negatywnemu wpływowi na zdrowie człowieka oraz na stan środowiska naturalnego.

W celu uzyskania informacji o zbiórce oraz recyklingu zużytych urządzeń elektrycznych i elektronicznych oraz baterii prosimy o kontakt z władzami lokalnymi. Za niewłaściwe pozbywanie się tych odpadów mogą grozić kary przewidziane przepisami prawa krajowego.

Dotyczy symbolu baterii (symbol poniżej)

Ten symbol może występować wraz z symbolem pierwiastka chemicznego. W takim przypadku wymagania Dyrektywy w sprawie określonego środka chemicznego są spełnione.



Importer:

Panasonic Marketing Europe GmbH

Upoważniony przedstawiciel w UE:

Panasonic Testing Centre

Winsbergring 15, 22525 Hamburg, Niemcy

Wyprodukowano przez:

Panasonic Corporation

1006, Oaza Kadoma, Kadoma City, Osaka, Japonia

Provozní pokyny
Profesionální zastříhovač vlasů (síťový provoz/akumulátor)

Model č. ER-HGP65

Obsah

Bezpečnostní opatření.....	85	Údržba	89
Důležité informace.....	87	Řešení potíží	90
Identifikace dílů	88	Likvidace spotřebiče	91
Nabíjení.....	88	Specifikace.....	91
Použití.....	89		

Děkujeme vám za zakoupení tohoto výrobku Panasonic.

Před zahájením provozu tohoto spotřebiče si přečtěte všechny tyto pokyny a uložte je pro budoucí použití.

VAROVÁNÍ

- Tento spotřebič mohou používat děti od 8 let výše a osoby s omezenými fyzickými, smyslovými nebo duševními schopnostmi nebo nedostatkem zkušeností a znalostí, pokud jsou pod dohledem nebo pokud obdržely informace o bezpečném používání spotřebiče a chápou možná rizika. Děti si se spotřebičem hrát nesmějí. Čištění a uživatelskou údržbu nesmějí děti provádět bez dohledu.
- Přívodní kabel nelze nahradit. Je-li kabel poškozen, je třeba síťový adaptér vyhodit.
- Nepoužívejte žádný jiný, než dodávaný síťový adaptér, k žádnému jinému účelu. Dodaným síťovým adaptérem nenabíjejte žádný jiný výrobek. (Viz str. 88.)
- Spotřebič udržujte suchý.
- Následující symbol znamená, že k připojení elektrického spotřebiče k rozvodné síti je nutná specifická odnímatelná napájecí jednotka. Označení typu napájecí jednotky je vyznačené vedle symbolu.





Bezpečnostní opatření

Postupujte vždy podle těchto pokynů.

Aby se zabránilo nehodám, zraněním nebo poškození majetku, řiďte se prosím níže uvedenými pokyny.

■ **Následující tabulka znázorňuje stupeň ohrožení způsobeného nesprávným provozováním.**

 **NEBEZPEČÍ** Označuje potenciální riziko, které může skončit vážným úrazem nebo usmrcením.

 **VAROVÁNÍ** Označuje možné ohrožení, které by mohlo mít za následek vážný úraz či usmrcení.

 **UPOZORNĚNÍ** Označuje možné ohrožení, které by mohlo mít za následek lehké zranění nebo poškození majetku.

VAROVÁNÍ

► Tento spotřebič

• **Tento spotřebič je vybaven vestavěnou dobíjecí baterií. Nevhazujte ji do ohně a nevystavujte teplu.**

Nenabíjejte jej, nepoužívejte nebo neoponechávejte v prostředí s vysokou teplotou.

- Takové chování může způsobit přehřátí, vznícení nebo explozi.

• **Výrobek neupravujte ani neopravujte.**

- Takové chování může způsobit požár, úraz elektrickým proudem nebo zranění.

Kvůli opravám (výměna baterie atd.) se obraťte na autorizované servisní středisko.

• **S výjimkou likvidace spotřebičů nikdy nerozebírejte.**
- Takové chování může způsobit požár, úraz elektrickým proudem nebo zranění.

► Napájení

• **Napájecí adaptér do zásuvky nezapojíte ani jej neodpojujete mokřými rukama.**

- Takové chování může způsobit úraz elektrickým proudem nebo zranění.

• **Hlavní část ani síťový adaptér neponořujte do vody ani je neomyvejte vodou.**

• **Hlavní část ani síťový adaptér neumísťujte nad umyvadlo naplněné vodou nebo vanu ani do jejich blízkosti.**

• **Pokud je síťový adaptér poškozený nebo pokud je po zapojení v zásuvce volný, nepoužívejte jej.**

• **Nepoškozujte kabel ani napájecí konektor.**

• **Kabel ani napájecí vidlici nepoškozujte, neupravujte, násilně neohýbejte ani nevytahujte. Nepokládejte na kabel nic těžkého a vyvarujte se jeho zkroutení nebo skřípnutí.**
- Takové chování může způsobit úraz elektrickým proudem nebo požár v důsledku zkratu.

• **Nepoužívejte způsobem přesahujícím jmenovité napětí nebo vedení zásuvky elektrické sítě.**

- Překročení napětí připojením příliš mnoha zástrček k jedné zásuvce elektrické sítě může způsobit požár v důsledku přehřátí.

• **Adaptér zcela zasuňte.**

- Nedodržení tohoto pokynu může způsobit požár nebo úraz elektrickým proudem.

• **Napájecí konektor, přípojku spotřebiče i nabíjecí přípojku pravidelně čistěte, aby se v nich nehromadil prach.**

- Pokud tak neučiníte, může dojít ke vzniku požáru v důsledku závady izolace, způsobené vlhkostí.

⚠ VAROVÁNÍ

► Prevence nehod

- Výrobek neskladujte v dosahu dětí nebo kojenců. Nedovolte jim spotřebič používat.

- Vkládání částí nebo příslušenství do úst může způsobit úraz nebo zranění.

- V případě náhodného požití lubrikačního oleje nevyvolávejte zvracení, vypijte velké množství vody a kontaktujte lékaře.

- Jestliže lubrikační olej přijde do kontaktu s očima, neprodleně je důkladně vypláchněte pod tekoucí vodou a obraťte se na lékaře.

- Nedodržení tohoto pokynu může způsobit fyzické problémy.

► V případě jakékoliv abnormality nebo selhání

- Adaptér přestaňte okamžitě používat a odpojte jej, pokud dojde k nějaké abnormalitě nebo k selhání.

- Nedodržení tohoto pokynu může způsobit požár, úraz elektrickým proudem nebo zranění.

<Případy abnormality nebo selhání>

- Hlavní část nebo adaptér střídavého proudu je deformovaný nebo abnormálně horký.

- Hlavní část nebo adaptér střídavého proudu je cítit spáleninou.

- Během používání nebo nabíjení hlavní části se ozývají abnormální zvuky.

- Neprodleně vyžádejte kontrolu nebo opravu v autorizovaném servisním středisku.

⚠ UPOZORNĚNÍ

► Ochrana pokožky

- Netlačte čepel silně na kůži.

- Nepoužívejte tento spotřebič pro jiný účel, než je zastříhování vlasů a vousů.

- Planžetu nepřikládejte přímo na uši nebo drsnou kůži (např. jizvy, zranění nebo znaménka).

- V opačném případě může dojít ke zranění pokožky nebo uší.

- Před použitím zkontrolujte, jestli břity nejsou poškozené nebo zdeformované.

- V opačném případě může dojít ke zranění pokožky.

► Dodržujte ve vlastním zájmu následující bezpečnostní opatření

- Nedovolte, aby se do napájecí vidlice, zástrčky spotřebiče nebo do nabíjecí zástrčky dostaly kovové předměty nebo nečistoty.

- Takové chování může způsobit úraz elektrickým proudem nebo požár v důsledku zkratu.

- Odpojte adaptér od zásuvky elektrické sítě, pokud ho nepoužíváte.

- Pokud tak neučiníte, můžete způsobit úraz elektrickým proudem nebo požár v důsledku probíjení elektřiny, způsobeného poškozením izolace.

Manipulace s vyjmutou baterií při likvidaci

⚠ NEBEZPEČÍ

- Nabíjecí baterie je určena k použití výhradně pro tento spotřebič. Nepoužívejte baterii s žádnými jinými spotřebiči.
- Baterii nenabíjejte po jejím vyjmutí ze spotřebiče.
- Nevhazujte ji do ohně a nevystavujte teplu.
- Baterii nedemontujte, neupravujte, nevystavujte úderům, ani neprorážejte hřebíkem.
- Nepropojte vzájemně kladný a záporný pól baterie pomocí jiných kovových předmětů.
- Baterii nepřevážte ani neskladujte společně s kovovými šperky, jako jsou náhrdelníky a vlásenky.
- Baterii nepoužívejte ani nenechávejte v místech, kde bude vystavena vysokým teplotám, jako je přímé sluneční záření nebo v blízkosti zdrojů tepla.
- Nikdy trubici nezbavujte pláště.
 - Takové chování může způsobit přehřátí, vznícení nebo explozi.

⚠ VAROVÁNÍ

- Po vyjmutí ze spotřebiče nenechávejte nabíjecí baterii v dosahu dětí či kojenců.
 - V případě náhodného požití baterie hrozí nebezpečí zranění. Pokud k tomu dojde, neprodleně se obraťte na lékaře.
- Pokud kapalina z baterie vytéká a dostane se do kontaktu s očima, oči si netřete a důkladně je vypláchněte čistou vodou, například kohoutkovou.
 - V opačném případě může dojít ke zranění očí. Neprodleně se obraťte na lékaře.

⚠ UPOZORNĚNÍ

- Pokud kapalina z baterie vytéká a dostane se do kontaktu s pokožkou nebo oblečením, vypláchněte ji čistou vodou, například kohoutkovou.
 - V opačném případě může dojít k zánětu.

Důležité informace

- Tento stříhací strojek je určen pro profesionální zastřihávání vlasů a vousů. Lze ho napájet buď síťovým adaptérem, nebo dobíjecí baterií.
- Aplikujte lubrikační olej na čepel před a po každém použití. (Viz str. 90.)
 - Pokud lubrikační olej neaplikujete, může dojít k následujícím problémům.
 - Spotřebič se může ztupit.
 - Kratší provozní doba.
 - Hlučnost.
- Spotřebič se může při provozu a/nebo nabíjení ohřát. To je normální.
- Dbejte na to, aby hlavní jednotka nebo čepel nepřišla do styku s tužidlem, barvou nebo lakem na vlasy.
 - Mohlo by dojít k popraskání nebo ke korozi.
- Nabíjte spotřebič správně podle těchto Provozních pokynů. (Viz str. 88 "Nabíjení").
- Tento spotřebič obsahuje baterii, kterou mohou vyměňovat pouze kvalifikované osoby. Podrobné informace k opravám vám poskytne autorizované servisní středisko.

Identifikace dílů (Obr. 1)

A Hlavní část

- ① Indikátor výšky stříhu
- ② Spínač
- ③ Stupnice
(pro výšku zastřihování)
- ④ Kontrolka dobíjení (Bílá)
- ⑤ Kontrolka stavu nabíjení
(Červená)
- ⑥ Zdíčka

B Čepel

C 3 mm/4 mm hřebenový nástavec

D 6 mm/9 mm hřebenový nástavec

E 12 mm/15 mm hřebenový nástavec

F Síťový adaptér (RE9-82)

- ⑦ Adaptér
- ⑧ Napájecí konektor
- ⑨ Kabel
- ⑩ Přípojka spotřebiče

Příslušenství

G Čisticí kartáček

H Lubrikační olej

► Poznámky

- Doporučená okolní teplota pro nabíjení je 10 °C – 35 °C. V extrémně nízkých nebo vysokých teplotách může nabíjení trvat déle, nebo kontrolka stavu nabíjení rychle blikne a baterie se nemusí nabít vůbec.
- 1 plné nabití zajistí přibližně 50 minut nepřetržitého chodu. (Při použití nasucho při teplotě 20 °C – 30 °C) Provozní doba se může lišit v závislosti na četnosti a způsobu použití.
- Pokud je spotřebič nabíjen poprvé nebo pokud nebyl používán déle než 6 měsíců, může se změnit doba nabíjení nebo se na několik minut nemusí rozsvítit kontrolka stavu nabití baterie (➡). Ta se po chvíli rozsvítí, pokud spotřebič zůstane připojený.
- Pokud použitý nebo nabíjený spotřebič způsobuje rušení rádia nebo jiných elektrospotřebičů, přesuňte se se spotřebičem na jiné místo.
- Stav baterie se zhorší v případě, že zařízení nebude použito déle než 6 měsíců, proto minimálně každých 6 měsíců proveďte plné nabití.

Nabíjení (Obr. 2)

1 Připojte síťový adaptér k hlavní jednotce a k síťové zásuvce.

- Přesvědčte se, zda kontrolka stavu nabíjení (➡) svítí.
- Po dokončení se nabíjení vypne.
- Nabíjení se dokončí zhruba po 1 hodině.

2 Po dokončení nabíjení odpojte napájecí konektor.

- Nabíjení je nutné, když kontrolka nabíjení bliká.
- Spotřebič lze použít zhruba 5 minut od chvíle, kdy začne kontrolka nabíjení blikat.



<Jak zkontrolovat, zda je spotřebič nabitý>

Po vyjmutí ze síťového adaptéru znovu vložte hlavní část. Pokud kontrolka stavu nabíjení svítí a po 5 sekundách zhasne, je nabíjení dokončeno.

Provoz ze sítě

- Pokud do spotřebiče síťový adaptér zapojíte stejně jako při nabíjení, a zapnete jej, můžete spotřebič používat.
- Při provozu ze sítě svítí kontrolka stavu nabíjení.
 - Je-li zbývající baterie příliš slabá, čepele se mohou pohybovat pomaleji nebo se zastavit, i s napájením ze sítě. V takovém případě dobíjejte baterii 1 minutu nebo více.
 - Baterie se vybijí i při nabíjení ze sítě.

Použití

- Před použitím zkontrolujte, jestli břity nejsou poškozené nebo zdeformované.
- Aplikujte lubrikační olej na čepel před a po každém použití. (Viz str. 90.)
- Spotřebič nemusí fungovat při okolní teplotě nižší než 5 °C.
- Po použití vypněte a vyčistěte.

1 Nastavte výšku zastříhování.

2 Zapněte napájení.

► Informace o nastavení délky zastříhování

Pro výšku zastříhování 0,8 mm až 2,0 mm otočte kolečko na požadovanou výšku.

Pro výšku zastříhování vyšší než 3 mm nebo více použijte nástavec.

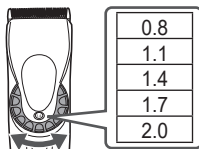

Demontáž a montáž hřebenových nástavců

► Nasazení (Obr. 3)

1. Vyberte výšku zastříhování označenou na vnitřní a boční straně nástavců.
2. Nastavte stupnici na „0.8“ a připevněte nástavec na hlavní část, jak je to ukázáno na obrázku.

► Sejmutí (Obr. 4)

Odsuňte jednu stranu nástavce z úchytky ve směru označeném šipkou.

Údržba

- Ujistěte se, že je hlavní jednotka vypnutá.
- Po každém použití vyčistěte hlavní jednotku, čepel a hřebenový nástavec.
(Nebude-li vyčištěný, bude pohyb slabý a čepel se ztupí.)
- Po vyčištění promažte.
- K čištění nepoužívejte ředidlo, benzín ani jiné chemikálie.
Nedodržení tohoto pokynu může způsobit poruchu, prasknutí nebo změnu barvy částí. Hlavní jednotku čistěte jen měkkým hadříkem, lehce navlhčeným v pitné vodě nebo v pitné vodě s trochou mýdla.

Způsob čištění

1. Pomocí kartáčku z hlavní části a z okolí čepele odstraňte zbytky vlasů. (Obr. 5-**1**)
2. Z okraje čepele vykartáčujte vlasy. (Obr. 5-**2**)
3. Smeťte všechny zbytky vlasů, které se nacházejí mezi statickou a pohyblivou čepelí, zatímco tlačíte na čisticí páčku (Ⓐ), aby pohyblivá čepel byla zdvižená. (Obr. 5-**3**)

Sejmutí a připevnění čepele

► Sejmutí (Obr. 6)

Uchopte hlavní část tak, aby byl přepínač nahoře, a zatlačte na čepel palcem. Čepel zachyťte druhou rukou.

► Nasazení

1. Nastavte stupnici na „2.0“. (Obr. 7-**1**)
2. Připevněte připevňovací háček (Ⓑ) k úchytky čepele (Ⓒ) na hlavní části a zatlačte, dokud nezacvakne. (Obr. 7-**2**)

Náhradní díly

Náhradní díly jsou k dispozici u vašeho prodejce nebo v servisním středisku.

Náhradní díly pro model ER-HGP65	Čepel	WER9920
	Lubrikační olej	WES003P

- Použití jiné než doporučené originální čepel bude mít za následek zrušení platnosti záruky.
- Doporučujeme lubrikační olej Panasonic WES003P.

Mazání (Obr. 8)

- Aplikujte lubrikační olej na čepel před a po každém použití.

1 Sejměte čepel.

2 Na každý označený bod naneste kapku lubrikačního oleje.

3 Připojte čepel k hlavní části, zapněte napájení a nechte jej běžet asi 5 sekund.

Řešení potíží

Problém	Akce
Spotřebič se může ztupit. Provozní doba je krátká. Spotřebič přestal fungovat.	<p>Dokud se problémy nevyřeší, postupujte podle všech následujících kroků;</p> <ol style="list-style-type: none"> 1. Spotřebič nabijte. (Viz str. 88.) 2. Čepel očistěte a naneste na ni lubrikační olej. (Viz strany 89 a 90.) 3. Vyměňte břit. (Viz strany 89 a 90.) 4. Baterii nechte vyměnit v autorizovaném servisním středisku.
Spotřebič nelze dobít.	<ul style="list-style-type: none"> ▶ Zasuňte hlavní část spotřebiče do přípojky spotřebiče. ▶ Dobíjejte v rámci doporučené teploty pro dobíjení - 10 °C až 35 °C.
Vydává hlasitý zvuk.	<ul style="list-style-type: none"> ▶ Aplikujte lubrikační olej. (Viz tato strana.) ▶ Zkontrolujte, zda je planžeta správně vložena.

Pokud problémy stále nelze vyřešit, požádejte o opravu prodejce nebo servisní středisko autorizované společností Panasonic.

Likvidace spotřebiče

Před likvidací spotřebiče vyjměte vestavěnou nabíjecí baterii.

- Baterii je třeba bezpečným způsobem zlikvidovat.
- Tento obrázek lze použít pouze při likvidaci spotřebiče, a ne k jeho opravě. V případě, že spotřebič sami demontujete, může dojít k selhání.

Způsob vyjmutí baterie (Obr. 9)

- Odpojte spotřebič od síťového adaptéru.
- Stisknutím spínače strojek zapněte a nechte jej zapnutý až do úplného vybití baterie.
- Proveďte kroky a nadzvedněte baterii a poté ji vyjměte.
- Dbejte na to, abyste u vyjmuté baterie nezkratovali kladné a záporné póly, a izolujte je přeplepením páskou.

Ochrana životního prostředí a recyklace materiálů

Tento spotřebič obsahuje lithium-iontovou baterii. Baterii prosím odevzdejte k likvidaci na oficiálně určené místo, pokud takové ve vaší zemi existuje.

Specifikace

Zdroj napájení	Viz typový štítek na síťovém adaptéru. (Automatický převod napětí)
Napětí motoru	3,6 V---
Doba nabíjení	Přibližně 1 hodina

Další informace k energetické účinnosti produktu získáte na naší webové stránce, www.panasonic.com tak, že zadáte do vyhledávací masky číslo modelu.

Likvidace použitých zařízení a baterií

Jen pro státy Evropské unie a země s fungujícím systémem recyklace a zpracování odpadu



Tyto symboly na výrobcích, jejich obalech a v doprovodné dokumentaci upozorňují na to, že se použitá elektrická a elektronická zařízení, včetně baterií, nesmějí likvidovat jako běžný komunální odpad. Aby byla zajištěna správná likvidace a recyklace použitých výrobků a baterií, odevzdávejte je v souladu s národní legislativou na příslušných sběrných místech.

Správnou likvidací přispějete k úspoře cenných přírodních zdrojů a předejdete možným negativním dopadům na lidské zdraví a životní prostředí. O další podrobnosti o sběru a recyklaci odpadu požádejte místní úřady.

Při nesprávné likvidaci tohoto druhu odpadu se vystavujete postihu podle národní legislativy.



Poznámka k symbolu baterie (značka pod symbolem)

Tento symbol může být použitý v kombinaci s chemickou značkou. Takový případ je v souladu s požadavky směrnice pro chemické látky.

Dovozce:

Panasonic Marketing Europe GmbH

Oprávněný zástupce v EU:

Panasonic Testing Centre
Winsbergring 15, 22525 Hamburk, Německo

Vyrobil:

Panasonic Corporation
1006, Oaza Kadoma, Kadoma City, Osaka, Japonsko

Obsah

Bezpečnostné opatrenia.....	95	Údržba	99
Dôležité informácie.....	97	Riešenie problémov	100
Popis jednotlivých častí.....	98	Likvidácia prístroja.....	101
Nabíjanie.....	98	Technické údaje.....	101
Spôsob používania.....	99		

Ďakujeme, že ste si zakúpili výrobok značky Panasonic.

Pred používaním tejto jednotky si v celom rozsahu prečítajte tento návod na obsluhu a uschovajte ho pre možnú potrebu v budúcnosti.

VÝSTRAHA

- Deti vo veku 8 rokov a viac a osoby so zníženými fyzickými, zmyslovými alebo duševnými schopnosťami alebo nedostatočnými skúsenosťami a vedomosťami môžu používať tento prístroj pod dohľadom alebo ak boli oboznámené o používaní prístroja bezpečným spôsobom a poznajú riziká spojené s používaním prístroja. Deti sa nesmú s prístrojom hrať. Čistenie a používateľskú údržbu nesmú vykonávať deti bez dohľadu.
- Napájací kábel nemožno vymeniť. Ak dôjde k poškodeniu kábla, adaptér na striedavý prúd je nutné zneškodniť.
- Nepoužívajte iný, len dodaný adaptér na striedavý prúd; používajte ho len na určený účel. Taktiež v spojení s adaptérom na striedavý prúd nepoužívajte žiadny iný výrobok. (Pozrite stranu 98.)
- Prístroj udržiavajte v suchu.
- Nasledujúci symbol znamená, že na pripojenie elektrického prístroja k elektrickej sieti je potrebné používať odpojiteľnú napájaciu jednotku. Typ napájacej jednotky je uvedený pri symbole.





Bezpečnostné opatrenia

Uistite sa, že dodržiavate tieto pokyny.

Aby ste predišli úrazom, poraneniam alebo poškodeniu majetku, postupujte podľa nasledujúcich pokynov.

■ **Nasledujúca tabuľka označuje stupeň rizika v dôsledku nesprávnej obsluhy.**

 **NEBEZPEČENSTVO** Označuje potenciálne nebezpečenstvo s dôsledkom vážneho poranenia alebo smrti.

 **VÝSTRAHA** Označuje potenciálne nebezpečenstvo, ktorého dôsledkom by mohlo byť vážne poranenie alebo smrť.

 **UPOZORNENIE** Označuje potenciálne nebezpečenstvo, ktorého dôsledkom by mohlo byť menšie poranenie alebo poškodenie majetku.

VÝSTRAHA

► Tento prístroj

- **Tento prístroj obsahuje zabudovanú nabíjateľnú batériu. Nevhadzujte ju do ohňa ani ju nevystavujte účinkom tepla. Batériu nenabíjajte, nevystavujte ju účinkom tepla, a nepoužívajte ani nenechávajte na miestach s vysokou teplotou.**
- V opačnom prípade môže dôjsť k prehrievaniu, vznieteniu alebo explózii.
- **Výrobok neupravujte ani neopravujte.**
- V opačnom prípade môže dôjsť k požiaru, zasiahnutiu elektrickým prúdom alebo poraneniu.
O opravu požiadajte autorizované servisné stredisko (výmena batérie a pod.).

- **Prístroj nikdy nerozoberajte, len pri jeho likvidácii.**
- V opačnom prípade môže dôjsť k požiaru, zasiahnutiu elektrickým prúdom alebo poraneniu.

► Napájanie

- **Adaptér nepripájajte ani neodpájajte z elektrickej zásuvky mokrymi rukami.**
- V opačnom prípade môže dôjsť k zasiahnutiu elektrickým prúdom alebo poraneniu.
- **Hlavnú časť ani adaptér na striedavý prúd neponárajte do vody ani ich neumývajte vodou.**
- **Hlavnú časť ani adaptér na striedavý prúd neumiestňujte nad alebo v blízkosti umývadla alebo vane napustenej vodou.**
- **Prístroj nepoužívajte, ak je adaptér na striedavý prúd poškodený alebo keď je uvoľnená domáca zásuvka.**
- **Nepoškodzujte kábel ani zástrčku.**
 - **Nepoškodzujte, neupravujte, nasilu neohýbajte ani nenaťahujte kábel ani elektrickú zástrčku. Taktiež na kábel nič ťažké nekladte, neskrúcajte ho a zabráňte jeho privretiu.**
- V opačnom prípade môže dôjsť k zasiahnutiu elektrickým prúdom alebo k požiaru v dôsledku skratu.
- **Výrobok nikdy nepoužívajte pri prekročení menovitých hodnôt elektrickej zásuvky alebo kabeláže.**
- Prekročenie menovitých hodnôt pripojením veľmi veľa zástrčiek k jednej elektrickej zásuvke môže spôsobiť požiar v dôsledku prehrievania.
- **Dôkladne zasuňte adaptér.**
- Opomenutím môže dôjsť k požiaru alebo k zasiahnutiu elektrickým prúdom.
- **Elektrickú zástrčku, zástrčku prístroja a nabíjaciú zástrčku pravidelne čistite, aby sa zabránilo usádzaniu prachu.**
- Opomenutím môže dôjsť k požiaru kvôli chybe izolácie spôsobenej vlhkosťou.

⚠ VÝSTRAHA

► Predchádzanie úrazom

- Neumiestňujte v dosahu detí alebo batoliat. Nenechajte ich prístroj používať.

- Vloženie častí alebo príslušenstva do úst môže spôsobiť nehodu alebo zranenie.

- V prípade náhodného požitia oleja nevyvolávajte zvracanie, vypite veľké množstvo vody a kontaktujte lekára.

- Ak sa olej dostane do kontaktu s očami, okamžite ich dôkladne umyte tečúcou vodou a kontaktujte lekára.

- V opačnom prípade môže dôjsť k fyzickým problémom.

► V prípade výskytu nezrovnalostí alebo poruchy

- V prípade výskytu nezrovnalostí alebo poruchy okamžite prestaňte prístroj používať a odpojte adaptér.

- Opomenutím môže dôjsť k požiaru, k zasiahnutiu elektrickým prúdom alebo k poraneniu.

<Prípady nezrovnalostí alebo porúch>

- Hlavná jednotka alebo adaptér na striedavý prúd sú deformované alebo neštandardne horúce.

- Z hlavnej jednotky alebo z adaptéra na striedavý prúd cítiť zápach spálenia.

- Počas používania alebo nabíjania hlavnej časti počuť neštandardný zvuk.

- Okamžite požiadajte autorizované servisné stredisko o vykonanie kontroly alebo opravy.

⚠ UPOZORNENIE

► Ochrana pokožky

- Neprítlačajte čepel silno k pokožke.

- Tento prístroj nepoužívajte na žiadny iný účel, len na strihanie vlasov a brady.

- Čepele neprikladajte priamo na uši ani nerovnú kožu (ako sú opuchliny, poranenia alebo škvrnny).

- V opačnom prípade môže dôjsť k poraneniu pokožky alebo uší.

- Pred použitím skontrolujte, či čepele nie sú poškodené alebo deformované.

- Zanedbaním môže dôjsť k poraneniu kože.

► Dodržiavajte nasledujúce opatrenia

- Nedovoľte, aby sa na elektrickú zástrčku, konektor alebo nabíjaciu zástrčku prilepili kovové predmety alebo špina.

- V opačnom prípade môže dôjsť k zasiahnutiu elektrickým prúdom alebo k požiaru v dôsledku skratu.

- Ak prístroj nepoužívate, odpojte adaptér z elektrickej zásuvky.

- Opomenutím môže dôjsť k zasiahnutiu elektrickým prúdom alebo k požiaru v dôsledku zvodu elektrického prúdu cez poškodenú izoláciu.

Manipulácia s vybratou batériou počas likvidácie

⚠ NEBEZPEČENSTVO

- Nabíjateľná batéria je určená výlučne na použitie s týmto prístrojom. Batériu nepoužívajte v iných prístrojoch.
- Batériu po vybratí z prístroja nenabíjajte.
- Nevhadzujte ju do ohňa ani ju nevystavujte účinkom tepla.
- Neudierajte do nej, nerozoberajte ju, neupravujte ju ani ju neprepichujte klincom.
- Zabráňte vzájomnému spojeniu kladnej a zápornej koncovky batérie kovovými predmetmi.
- Neprenášajte ani neskladujte batériu spolu s bižutériou, ako sú retiazky či spony do vlasov.
- Nepoužívajte ani nenechávajte batériu na miestach vystavených vysokým teplotám, ako sú miesta na priamom slnku či v blízkosti iných zdrojov tepla.
- Nikdy neodlupujte tubus.
 - V opačnom prípade môže dôjsť k prehrievaniu, vznieteniu alebo explózií.

⚠ VÝSTRAHA

- Po vybratí nabíjateľnú batériu nenechávajte v dosahu detí a batoliat.
 - Batéria v prípade náhodného požitia ohrozí zdravie. Ak k tomu dôjde, okamžite sa poraďte s lekárom.
- Ak dochádza k unikaniu kvapaliny z batérie a príde do kontaktu s očami, oči si nešúchajte a dôkladne ich vypláchnite čistou vodou, napríklad vodou z vodovodu.
 - Zanedbaním môže dôjsť k poraneniu očí. Okamžite sa poraďte s lekárom.

⚠ UPOZORNENIE

- Ak dochádza k unikaniu kvapaliny z batérie a príde do kontaktu s kožou alebo odevom, vykonajte opláchnutie čistou vodou, napríklad vodou z vodovodu.
 - Zanedbaním môže dôjsť k zápalu.

Dôležité informácie

- Tento strihač je určený na profesionálne použitie, a to na strihanie vlasov a brád. Môže byť prevádzkovaný napájaním pomocou adaptéra na striedavý prúd alebo nabíjateľnou batériou.
- Olej na mazanie naneste na čepeľ pred a po každom použití. (Pozrite stranu 100.)
 - Opomenutie naniesť olej na mazanie môže spôsobiť nasledujúce problémy.
 - Prístroj sa otupil.
 - Kratší prevádzkový čas.
 - Hlasnejší zvuk.
- Počas používania a/alebo nabíjania sa prístroj môže zahriať. Je to normálny jav.
- Dbajte na to, aby hlavná časť alebo čepeľ neprišli do kontaktu s tužidlom, farbou alebo lakom na vlasy.
 - V opačnom prípade môže dôjsť k prasknutiu alebo korózii.
- Prístroj nabíjajte správne, podľa tohto návodu na obsluhu. (Pozrite si stranu 98 "Nabíjanie".)
- Tento prístroj obsahuje batériu, ktorú môžu vymeniť len skúsené osoby. Podrobnosti o oprave získate od autorizovaného servisného strediska.

Popis jednotlivých častí (Obr. 1)

A Hlavná časť

- ① Indikátor dĺžky strihania
- ② Hlavný vypínač
- ③ Otočný prepínač (ovládanie nastavenia výšky)
- ④ Kontrolka dobíjania (biela)
- ⑤ Kontrolka stavu nabíjania (červená)
- ⑥ Vstup pre zástrčku

B Čepeľ

C 3 mm/4 mm hrebeňový nástavec

D 6 mm/9 mm hrebeňový nástavec

E 12 mm/15 mm hrebeňový nástavec

F Adaptér na striedavý prúd (RE9-82)

- ⑦ Adaptér
- ⑧ Elektrická zástrčka
- ⑨ Kábel
- ⑩ Zástrčka prístroja

Príslušenstvo

G Čistiaca kefka

H Olej na mazanie

Nabíjanie (Obr. 2)

1 Zapojte adaptér na striedavý prúd do hlavnej jednotky a domácej zásuvky.

- Skontrolujte, že kontrolka stavu nabíjania (➡) svieti.
- Po dokončení nabíjania sa vypne.
- Nabíjanie sa skončí po asi 1 hodine.

2 Po dokončení nabíjania elektrickú zástrčku odpojte.

- Keď kontrolka dobíjania bliká, prístroj je potrebné nabiť.
- Keď začne kontrolka dobíjania blikať, prístroj možno používať ešte asi 5 minút.



<Ako skontrolovať, či sa prístroj nabil>

Po vybratí z adaptéra striedavého prúdu znova vložte hlavné telo.

Ak sa kontrolka stavu nabitia rozsvieti a po 5 sekundách zhasne, nabíjanie je dokončené.

► Poznámky

- Odporúčaná teplota na nabíjanie je 10 °C – 35 °C. V prípade nabíjania pri veľmi vysokých alebo veľmi nízkych teplotách sa batéria môže nabíjať dlhšie alebo kontrolka stavu nabíjania bude rýchlo blikať a batéria sa nemusí nabíjať správne.
- 1 plné nabitie zabezpečí približne 50 minút nepretržitej prevádzky prístroja. (V prípade používania za sucha pri teplote 20 °C až 30 °C.)
Prevádzkový čas sa môže líšiť v závislosti od frekvencie a spôsobu používania.
- Pri prvom nabíjaní prístroja alebo v prípade, že sa nepoužíval dlhšie ako 6 mesiacov, sa môže zmeniť doba nabíjania alebo sa indikátor stavu nabitia (➡) nemusí rozsvietiť niekoľko minút. Ak prístroj ponecháte pripojený, indikátor sa nakoniec rozsvieti.
- Ak počas používania alebo nabíjania prístroja dochádza k šumu z rádia alebo iného zdroja, prejdite na iné miesto, kde budete prístroj používať.
- Batéria sa znehodnotí po viac než 6 mesiacoch nepoužívania, preto aspoň raz za 6 mesiacov batériu úplne nabite.

Prevádzka na striedavý prúd

- Ak pripojíte adaptér na striedavý prúd k prístroju rovnakým spôsobom ako pri nabíjaní a zapnete napájanie, môžete ho používať.
- Kontrolka stavu nabíjania svieti pri napájaní zo siete.
 - Ak je zostávajúca kapacita batérie veľmi nízka, čepele sa môžu pohybovať pomaly alebo sa zastavia, aj ak je prístroj napájaný striedavým prúdom. V tomto prípade nechajte batériu 1 minútu alebo dlhšie nabíjať.
 - Batéria sa vybije aj pri napájaní striedavým prúdom.

Spôsob používania

- Pred použitím skontrolujte, či čepele nie sú poškodené alebo deformované.
- Olej na mazanie naneste na čepeľ pred a po každom použití. (Pozrite stranu 100.)
- Prístroj nemusí pri teplote okolia menej než 5 °C fungovať.
- Po použití prístroj vypnite a vyčistite.

1 Nastavte dĺžku strihania.

2 Zapnite napájanie.

► Informácie o nastavení dĺžky strihania

Ak chcete nastaviť dĺžku strihania na 0,8 mm až 2,0 mm, otočte otočný prepínač na požadovanú dĺžku.

Použite nástavec pre dĺžku strihania 3 mm a viac.

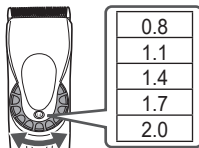

Demontáž a namontovanie hrebeňových nástavcov

► Naloženie (Obr. 3)

1. Zvoľte výšku strihu vyznačenú na vnútornej a bočnej časti nástavcov.
2. Otočný prepínač nastavte na hodnotu "0.8" a potom nasadte nástavec na hlavnú časť tak, ako je to zobrazené.

► Zloženie (Obr. 4)

Vysuňte jednu stranu nástavca zo strihača v smere naznačenom šípkou.

Údržba

- Uistite sa, že je hlavná časť vypnutá.
- Po každom použití vyčistite hlavnú časť, čepeľ a hrebeňový nástavec.
(Ak ho neočistíte, pohyb nebude plynulý a ostrosť sa zhorší.)
- Po vyčistení namažte.
- Na čistenie nepoužívajte riedidlo, benzín ani iné chemikálie. V opačnom prípade môže dôjsť k poruche, prasknutiu alebo k zmene farby dielov prístroja. Hlavnú časť čistite len mäkkou tkaninou mierne navlhčenou v pitnej vode alebo v pitnej vode s pridaním saponátu.

Spôsob čistenia

1. Keľkou odstráňte všetky vlasy z hlavnej časti a z okolia čepele. (Obr. 5-**1**)
2. Keľkou odstráňte vlasy z okraja čepele. (Obr. 5-**2**)
3. Odstráňte keľkou vlasy medzi nepohyblivou a pohyblivou čepeľou stlačením páčky čistenia (Ⓐ), čím sa nadvihne pohyblivá čepeľ. (Obr. 5-**3**)

Vyberanie a nasadzovanie čepele

► Zloženie (Obr. 6)

Hlavnú časť držte tak, aby prepínač smeroval nahor a palcom vysuňte čepeľ, pričom druhou rukou ju zachytíte.

► Naloženie

1. Otočný prepínač nastavte na hodnotu "2.0". (Obr. 7-**1**)
2. Vložte západku čepele (Ⓒ) do priestoru čepele (Ⓓ) na hlavnej časti a čepeľ zatlačte tak, aby zapadla. (Obr. 7-**2**)

Náhradné diely

Náhradné diely zakúpíte u predajcu alebo v servisnom stredisku.

Náhradné diely pre ER-HGP65	Čepeľ	WER9920
	Olej na mazanie	WES003P

- Záruka sa nevzťahuje na poruchy spôsobené použitím čohokoľvek iného než odporúčanej originálnej čepele.
- Odporúčame používať olej na mazanie Panasonic WES003P.

Mazanie (Obr. 8)

- Olej na mazanie naneste na čepeľ pred a po každom použití.

1 Vyberte čepeľ.

2 Na všetky označené body naneste kvapku oleja na mazanie.

3 Čepeľ namontujte na hlavnú časť, zapnite napájanie a nechajte asi 5 sekúnd bežať.

Riešenie problémov

Problém	Činnosť
Prístroj sa otupil.	Až do odstránenia problémov postupujte podľa dolu uvedeného postupu: 1. Prístroj nabite. (Pozrite stranu 98.) 2. Vyčistite čepeľ a naneste olej na mazanie. (Pozrite si strany 99 a 100.) 3. Čepeľ vymeňte. (Pozrite si strany 99 a 100.) 4. Výmenu batérie zverte autorizovanému servisnému stredisku.
Prevádzkový čas je krátky.	
Prístroj prestal fungovať.	
Prístroj nemožno nabíjať.	▶ Hlavnú časť zasuňte na doraz do zástrčky prístroja. ▶ Nabite pri odporúčanom rozsahu teplôt na nabíjanie 10 °C až 35 °C.
Vydáva hlasný zvuk.	▶ Naneste olej na mazanie. (Pozrite si túto stranu.) ▶ Skontrolujte správne namontovanie čepele.

Ak problém nemožno vyriešiť, kontaktujte predajňu, kde ste prístroj zakúpili alebo o opravu požiadajte servisné stredisko autorizované spoločnosťou Panasonic.

Likvidácia prístroja

Pred likvidáciou prístroja z neho vyberte zabudovanú nabíjateľnú batériu.

- Batéria sa musí zlikvidovať bezpečným spôsobom.
- Tento obrázok sa smie používať len pri likvidácii prístroja a nesmie sa používať na jeho opravu. Ak prístroj svojpomocne rozoberiete, môže to mať za následok jeho poruchu.

Ako vybrať batériu (Obr. 9)

- Odpojte prístroj od adaptéra na striedavý prúd.
- Stlačením hlavného vypínača prístroj zapnite a potom nechajte bežať, kým sa batéria celkom nevybije.
- Po vykonaní krokov batériu zodvihnite a vyberte ju.
- Dávajte pozor, aby ste neskratovali kladnú a zápornú koncovku vybratej batérie, a koncovky odizolujte tak, že na ne aplikujete pásky.

Informácie o ochrane životného prostredia a recyklovaní materiálu

Tento prístroj obsahuje lítium iónovú batériu. Zabezpečte, aby bola batéria zlikvidovaná na úradne ustanovenom mieste, ak také existuje.

Technické údaje

Zdroj napájania	Pozrite štítko na adaptéri na striedavý prúd. (Automatický prevod napätia)
Napätie motora	3,6 V---
Čas nabíjania	Približne 1 hodina

Ďalšie informácie o energetickej účinnosti produktu získate na našej webovej stránke www.panasonic.com tak, že do vyhľadávacej masky zadáte číslo modelu.

Likvidácia opotrebovaných zariadení a batérií Len pre Európsku úniu a krajiny so systémom recyklácie



Tieto symboly uvádzané na výrobkoch, balení a/alebo v sprievodnej dokumentácii informujú o tom, že opotrebované elektrické a elektronické výrobky a batérie sa nesmú likvidovať ako bežný domový odpad.

V záujme zabezpečenia správneho spôsobu likvidácie, spracovania a recyklácie odovzdajte opotrebované výrobky a batérie na špecializovanom zbernom mieste v súlade s platnou legislatívou. Správnym spôsobom likvidácie týchto výrobkov a batérií prispějete k zachovaniu cenných zdrojov a predídete prípadným negatívnym dopadom na ľudské zdravie a životné prostredie.

Podrobnejšie informácie o zbere a recyklácii vám poskytnú miestne úrady. Pri nesprávnej likvidácii tohto druhu odpadu môžu byť v súlade s platnou legislatívou udelené pokuty.



Poznámka týkajúca sa symbolu batérie (spodný symbol)

Tento symbol môže byť použitý spolu so symbolom chemickej značky. V takom prípade vyhovuje požiadavke stanovenej Smernicou týkajúcou sa príslušnej chemikálie.

Dovozca:

Panasonic Marketing Europe GmbH

Autorizovaný zástupca v EÚ:

Panasonic Testing Centre

Winsbergring 15, 22525 Hamburg, Nemecko

Výrobca:

Panasonic Corporation

1006, Oaza Kadoma, Kadoma City, Osaka, Japonsko

Tartalomjegyzék

Biztonsági előírások	105	Karbantartás	109
Fontos tudnivalók.....	107	Hibaelhárítás	110
Az alkatrészek azonosítása	107	A készülék leselejtezése	110
Töltés	108	Műszaki adatok	111
Használat.....	108		

Köszönjük, hogy megvásárolta ezt a Panasonic terméket.

A készülék használata előtt olvassa végig ezt a használati utasítást, és tegye el, mert később szüksége lehet rá.

FIGYELEM

- A készüléket 8 éven aluli gyermekek, csökkent fizikai, érzékelési és szellemi képességekkel rendelkező, valamint az efféle készülékek használatában járatlan személyek csak felügyelet mellett, vagy a készülék biztonságos használatának és a használattal járó veszélyek ismertetése után használhatják. Gyermekek ne játsszanak a készülékkel. A tisztítást és a karbantartást ne végezze a gyermek felügyelet nélkül.
- A tápkábelt nem lehet kicserélni. Ha a kábel megsérült, a hálózati adaptert le kell selejtezni.
- Ne használjon a mellékelttől eltérő hálózati adaptert semmilyen céllal. Továbbá ne használjon semmilyen más eszközt a hálózati adapterrel. (Lásd 107. oldal.)
- Tartsa a készüléket szárazon!
- Az alábbi szimbólum azt jelzi, hogy egy különleges leválasztható tápegység szükséges a készülék hálózati áramhoz való csatlakoztatásához. A tápegység referenciatípusa a szimbólum közelében van feltüntetve.





Biztonsági előírások

Mindig kövesse ezeket az utasításokat.

A balesetek, a sérülések, és az anyagi károk elkerülése érdekében mindig kövesse az alábbi utasításokat.

■ Az alábbi ábra a helytelen használatból eredő kár mértékét jelzi.

 **VESZÉLY** Lehetséges súlyos sérülést vagy halált okozó veszélyt jelöl.

 **FIGYELEM** Súlyos sérülést vagy halált okozó veszélyt jelöl.

 **VIGYÁZAT** Olyan lehetséges veszélyre hívja fel a figyelmet, amely kisebb sérülést, illetve anyagi kárt okozhat.

FIGYELEM

► Ez a készülék

- **Ez a készülék beépített tölthető akkumulátorral rendelkezik. Ne dobja tűzbe és ne tegye ki hőnek. Ne töltsé, ne használja és ne hagyja magas hőmérsékletű helyen.**
 - Ez túlmelegedést, öngyulladást vagy robbanást okozhat.
- **Ne alakítsa át és ne javítsa a készüléket.**
 - Ez tüzet, elektromos áramütést vagy sérülést okozhat.
A javításhoz (akkumulátorcserehez stb.) vegye fel a kapcsolatot egy hivatalos szervizzel.
- **Soha ne szerelje szét, kivéve, ha leselejtezi a készüléket.**
 - Ez tüzet, elektromos áramütést vagy sérülést okozhat.

► Áramellátás

- **Soha ne csatlakoztassa és ne húzza ki vizes kézzel az adaptert.**
 - Ez elektromos áramütést vagy sérülést okozhat.
 - **Ne merítse vízbe, ne tisztítsa vízzel a készüléket, illetve a hálózati adaptert.**
 - **Ne helyezze a készüléket, illetve a hálózati adaptert vízzel feltöltött mosdó vagy fürdőkád közelébe.**
 - **Ne használja, ha a hálózati adapter sérült, vagy ha a háztartási fali aljzatba való illeszkedés laza.**
 - **Ne károsítsa a vezetéket vagy a csatlakozódugót.**
 - **Ne tépje el, ne módosítsa és erőltetve ne hajlítsa és ne feszítse a kábelt vagy a csatlakozódugót. Továbbá, ne helyezzen nehéz tárgyat a kábelre és vigyázzon, nehogy összetekeredjen vagy becsípődjön.**
 - Ezzel elektromos áramütést, vagy a rövidzár miatt tüzet okozhat.
 - **Ne használja, ha túllépi a fali aljzat vagy a vezetékek maximális terhelhetőségét.**
 - Ha túl sok csatlakozódugó csatlakoztatásával túllépi a fali aljzat terhelhetőségét, akkor a túlmelegedés miatt tüzet okozhat.
 - **Teljesen dugja be az adaptert.**
 - Ellenkező esetben fennáll az áramütés veszélye.
 - **A porlerakódás elkerülése érdekében rendszeresen tisztítsa meg a csatlakozódugót, a készülék csatlakozóját és a töltődugaszt.**
 - Ennek elmulasztása a nedvesség okozta szigetelési hiba miatt tüzet okozhat.
- #### ► Balesetek megelőzése
- **Ne tárolja olyan helyen, ahol csecsemők vagy gyermekek elérhetik. Ne engedje, hogy használják a készüléket.**
 - A készülék alkatrészeinek vagy tartozékainak szájba vétele balesetet vagy sérülést okozhat.

FIGYELEM

- A kenőolaj véletlen lenyelése esetén ne próbálkozzon hánytatással, hanem igyon nagy mennyiségű vizet és forduljon orvoshoz.
 - Ha a kenőolaj szembe kerül, azonnal alaposan mossa ki folyó vízzel, és forduljon orvoshoz.
 - Ennek elmulasztása fizikai sérülést okozhat.
 - ▶ **Rendellenesség vagy hibás működés esetén**
 - Azonnal hagyja abba a használatot és húzza ki az adaptert abnormális működés vagy hiba esetén.
 - Ellenkező esetben fennáll a tűz, az áramütés vagy sérülés veszélye.
- <Abnormális vagy hibás működés>
- A készüléktest vagy a hálózati adapter eldeformálódott vagy abnormálisan forró.
 - A készüléktest vagy az hálózati adapter égett szagú.
 - A készüléktest használata vagy töltése közben rendellenes hang hallható.
 - Azonnal kérjen vizsgálatot vagy javítást egy hivatalos szervizben.

VIGYÁZAT

- ▶ **A bőr védelme**
 - Ne nyomja erősen a vágókést a bőrhöz!
 - Ne használja ezt a készüléket más célra, csak haj és szakáll nyírására.
 - Ne használja közvetlenül a vágókéseket a füleken vagy ráncos bőrön (mint például duzzanatok, sérülések vagy bőrhibák).
 - Ellenkező esetben megsérülhet a bőre vagy a füle.
 - Használat előtt ellenőrizze, hogy a vágókések nem sérültek, vagy deformálódtak!
 - Ellenkező esetben fennáll a bőr sérülésének veszélye.

- ▶ **Vegye figyelembe az alábbi óvintézkedéseket**
 - Ne hagyja, hogy fémtárgyak vagy szennyeződés ragadjon a csatlakozódugóra, a készülék csatlakozójára vagy a töltőcsatlakozóra.
 - Ezzel elektromos áramütést, vagy a rövidzár miatt tüzet okozhat.
 - Amikor nem használja a készüléket, húzza ki az adaptert a fali aljzatból.
 - Ellenkező esetben a szigetelés elhasználódása miatt fellépő elektromos szivárgás miatt elektromos áramütés vagy tűz veszélye áll fenn.

Az eltávolított akkumulátor kezelése selejtezéskor

VESZÉLY

- Az akkumulátor kizárólag ehhez a készülékhez használható. Ne használja az akkumulátort más készülékekhez.
- Ne töltse az akkumulátort, miután eltávolította a készülékből.
- Ne dobja tűzbe és ne tegye ki hőnek.
- Ne rongálja meg, ne szedje szét, ne módosítsa, illetve ne szúrja fel szöggel.
- Ügyeljen arra, hogy az akkumulátor negatív és pozitív pólusa ne kerüljön egymással kapcsolatba fémtárgyakon keresztül.
- Ne szállítsa vagy tárolja az akkumulátort fém ékszerekkel együtt, mint például nyakláncok vagy hajtűk.
- Ne használja, illetve ne hagyja az akkumulátort olyan helyen, ahol magas hőmérsékletnek lehet kitéve, mint például a közvetlen napfény vagy más hőforrások közelében.
- Soha ne távolítsa el a cső burkolatát.
 - Ez túlmelegedést, öngyulladás vagy robbanást okozhat.

⚠ FIGYELEM

- **Miután eltávolította az akkumulátort, tartsa távol azt a gyermekektől és csecsemőktől.**
 - Az akkumulátor károsítja a szervezetet, ha azt véletlenül lenyeli valaki.
Amennyiben ez megtörténne, azonnal értesítsen egy orvost.
- **Ha az akkumulátorsav kifolyt és a szembe került, ne dörzsölje a szemet és alaposan öblítse ki tiszta vízzel, például csapvízzel.**
 - Ellenkező esetben fennáll a szem sérülésének veszélye.
Azonnal értesítsen egy orvost.

⚠ VIGYÁZAT

- **Ha az akkumulátorsav kifolyt és a bőrre vagy a ruházatra került, öblítse le tiszta vízzel, például csapvízzel.**
 - Ellenkező esetben gyulladást okozhat.

Fontos tudnivalók

- A jelen hajnyírót professzionális használatra, haj és szakáll nyírására tervezték. Hálózati adatterről vagy akkumulátorról is üzemeltethető.
- Minden használat előtt és után vigyen fel kenőolajat a vágókésre. (Lásd 110. oldal.)
A kenőolaj használatának elmulasztása a következő problémákat okozhatja.
 - A készülék élettelené válik.
 - Rövidebb használati idő.
 - Hangos zaj.
- Használat és/vagy feltöltés közben a készülék felforrósodhat. Ez normális jelenség.
- Ne hagyja, hogy hajgondörítő szer, hajszínező vagy hajlakk érje a készüléktestet, vagy a vágókést.
Ellenkező esetben repedés és korrózió jelentkezhethet.

- A készüléket a jelen használati utasítást követve, megfelelően töltsé. (Lásd "Töltés" című szakaszt, 108. oldal.)
- Ez a készülék akkumulátorral rendelkezik, amely csak szakképzett személyek által cserélhető. Kérjük, a javítással kapcsolatos részletekért vegye fel a kapcsolatot egy hivatalos szervizközponttal.

Az alkatrészek azonosítása (1. ábra)

- A Készüléktest**
 - ① Nyírási magasság jelzése
 - ② Üzemkapcsoló
 - ③ Tárca
(vágási hossz beállítása)
 - ④ Újratöltés lámpa (Fehér)
 - ⑤ Töltésjelző lámpa (Piros)
 - ⑥ Dugasz aljzata
- B Vágókés**
- C 3 mm/4 mm fésűtoldalék**
- D 6 mm/9 mm fésűtoldalék**
- E 12 mm/15 mm fésűtoldalék**
- F Hálózati adapter (RE9-82)**
 - ⑦ Adapter
 - ⑧ Csatlakozódugó
 - ⑨ Zetvek
 - ⑩ A készülék csatlakozója
- Tartozékok
- G Tisztítókefe**
- H Kenőolaj**

Töltés (2. ábra)

1 Csatlakoztassa a hálózati adaptert a készüléktesthez és a háztartási fali aljzathoz.

- Ellenőrizze, hogy a (➡) töltésjelző lámpa világít-e. A töltés befejezése után kikapcsol.
- A töltés kb. 1 óra elteltével fejeződik be.

2 A töltés befejezése után húzza ki a csatlakozódugót a fali aljzathból.

- Ha az újratöltés lámpa villog, akkor a készüléket fel kell tölteni.
- Amikor az újratöltés lámpa villogni kezd, a készülék 5 percig még használható.



<Annak ellenőrzése, hogy a töltés befejeződött-e>

Helyezze be ismét a készüléktestet, miután eltávolította azt a hálózati adatterről.

Ha a töltésjelző lámpa világít, majd 5 másodperc múlva kialszik, a töltés befejeződött.

► Megjegyzések

- A töltés közbeni ajánlott környezeti hőmérséklet 10 °C – 35 °C. Különösen magas vagy alacsony hőmérséklet esetén előfordulhat, hogy a töltés hosszabb időt vesz igénybe, vagy a töltésjelző lámpa gyorsan villog, és az akkumulátor nem tölt fel megfelelően.
- 1 teljes töltés kb. 50 percnyi folyamatos működéshez elegendő. (Száras, 20 °C – 30 °C közötti használatra alapozva.) A használati idő eltérhet a használat gyakoriságától és a használat módjától.
- Ha a készüléket először tölti, vagy ha több mint 6 hónapon keresztül nem használta, a töltési idő eltérhet, illetve a töltés állapotjelző lámpa (➡) nem világít néhány percig. A csatlakoztatás után egy idő múlva kigyullad.

- Ha zajt hall a rádióból vagy más forrásból a készülék használata vagy töltése közben, akkor máshol használja a készüléket.
- Az akkumulátor tönkremegy, ha több, mint 6 hónapig nem használják, így legalább 6 havonként hajtson végre egy teljes feltöltést.

Hálózatról történő működtetés

Ha a hálózati adaptert a töltés kapcsán ismertetett módon csatlakoztatja a készülékhez, majd bekapcsolja az áramellátást, akkor használhatja a készüléket.

- A töltésjelző lámpa világít, ha hálózatról történik a működtetés.
- Ha az akkumulátor hátralévő töltése túl alacsony, a vágókések lassan mozoghatnak vagy megállhatnak, akár hálózati áramforrás mellett is. Ebben az esetben töltse az akkumulátort 1 percig vagy tovább.
- Az akkumulátor lemerül még hálózati áramforrás mellett is.

Használat

- Használat előtt ellenőrizze, hogy a vágókések nem sérültek, vagy deformálódtak!
- Minden használat előtt és után vigyen fel kenőolajat a vágókésre. (Lásd 110. oldal.)
- Előfordulhat, hogy a készülék nem működik 5 °C-nál alacsonyabb környezeti hőmérséklet esetén.
- Használat után kapcsolja ki és tisztítsa meg.

1 Állítsa be a nyírásmagasságot.

2 Kapcsolja be a készüléket.

► Tudnivalók a nyírásmagasság beállításáról

0,8 mm és 2,0 mm közötti nyírásmagassághoz fordítsa el a beállítókorongot a kívánt magassághoz.

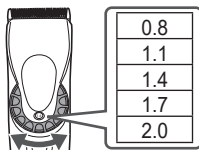

Használjon toldalékot 3 mm vagy nagyobb nyírásmagassághoz.

A fésűtoldalékok eltávolítása és csatlakoztatása

► Felszerelés (3. ábra)

1. Válassza ki toldalékok belső részén és oldalán feltüntetett megfelelő vágási hosszút!
2. Állítsa a tárcsát a "0.8" jelzésre, majd szerelje fel a toldalékot a készüléktestre az ábrán látható módon!

► Eltávolítás (4. ábra)

Csúsztassa le a toldalék egyik oldalát a rögzítésről a nyíllal jelzett irányba!

Karbantartás

- Győződjön meg arról, hogy a készüléktest kikapcsolt-e.
- Minden egyes használat után tisztítsa meg a készüléktestet, a vágókést és a fésűtoldalékot.
(Ha nincs megtisztítva, a mozgás gyengébb lesz és az élesség tompul.)
- Tisztítás után vigyen fel kenőolajat.
- Ne használjon hígítót, benzint vagy más vegyszert. Ezzel meghibásodást, repedést vagy az alkatrészek elszíneződését okozhatja. Csak enyhén csapvízes vagy szappanos vizes, puha ronggyal tisztítsa meg a készüléktestet.

Tisztítás

1. A kefével távolítsa el a hajszálakat a készüléktestről és a vágókés környékéről! (5-**1**. ábra)
2. Söpörje le a hajmaradványokat a vágókés éléről. (5-**2**. ábra)
3. Seperje ki az ecsettel a lenyírt szőrszálakat a rögzített vágókés és a mozgó vágókés közül! Eközben nyomja le a mozgó vágókés tisztítási kioldókarját (Ⓐ)! (5-**3**. ábra)

A vágókés eltávolítása és beszerelése

► Eltávolítás (6. ábra)

Tartsa úgy a készüléktestet, hogy a kapcsoló felfelé álljon, és egyik hüvelykujjával nyomja meg, másik kezével pedig kapja el a vágókést.

► Felszerelés

1. Állítsa a tárcsát "2.0" állásba! (7-**1**. ábra)
2. Illessze a rögzítőhurokot (Ⓑ) a készüléktesten található vágókés-rögzítőbe (Ⓒ), majd tolja be kattanásig! (7-**2**. ábra)

Cserealkatrészek

A cserealkatrészek a forgalmazótól vagy a szervizközpontban vásárolhatók meg.

Az ER-HGP65 cserealkatrészei	Vágókés	WER9920
	Kenőolaj	WES003P

- Nem eredeti vágókés használata a garancia megszűnését eredményezi.
- A Panasonic WES003P kenőolaj használatát ajánljuk.

Kenés (8. ábra)

- Minden használat előtt és után vigyen fel kenőolajat a vágókésre.

1 Távolítsa el a vágókést.

2 Cseppentsen egy csepp kenőolajat minden egyes megjelölt pontra.

3 Csatlakoztassa a vágókést a készüléktesthez, kapcsolja be a készüléket és járassa körülbelül 5 másodpercig.

Hibaelhárítás

Probléma	Művelet
A készülék életlenné válik.	Amíg a problémák el nem hárulnak, hajtsa végre a következő műveleteket: 1. Töltse fel a készüléket. (Lásd 108. oldal.) 2. Tisztítsa meg a vágókést és használjon kenőolajat. (Lásd 109 és 110 oldal.) 3. Cserélje ki a vágókést. (Lásd 109. oldal.) 4. Márkaszerviz-központban cseréltesse az akkumulátort.
Az üzemidő rövid.	▶
A készülék nem működik.	▶ Nyomja bele teljesen a készüléktestet a készülék csatlakozójába. ▶ Csak az ajánlott 10 °C és 35 °C közötti hőmérsékleten töltsa a készüléket.
A készüléket nem lehet feltölteni.	▶ Vigyen fel kenőolajat. (Lásd az oldalon.) ▶ Ellenőrizze, hogy helyesen csatlakoztatta a vágókést.
Hangos zajt kelt.	

Ha a problémát továbbra sem sikerült elhárítani, akkor a javításért vegye fel a kapcsolatot a forgalmazójával vagy egy hivatalos Panasonic márkaszerviz-központtal.

A készülék leselejtezése

A készülék leselejtezése előtt távolítsa el a beépített újratölthető akkumulátort.

- Az akkumulátort gondosan kell ártalmatlanítani.
- Mindezt csak a készülék kiselejtezésekor tegye, ne a javításánál. Ha Ön bontja szét a készüléket, az meghibásodáshoz vezethet.

Az akkumulátor eltávolítása (9. ábra)

- Válassza le a készüléket a hálózati adatterről.
- Nyomja meg a főkapcsolót a bekapcsoláshoz, és hagyja bekapcsolva, amíg az akkumulátor teljesen lemerül.
- Végezze el a lépéseket, emelje ki az akkumulátort, majd távolítsa el.
- Ügyeljen arra, hogy ne zárja rövidre az eltávolított akkumulátor pozitív és negatív termináljait, és szigetelje a terminálokat szigetelőszalag használatával.

Környezetvédelem és újrahasznosítás

A készülék lítium-ion akkumulátort tartalmaz.

Győződjön meg róla, hogy az akkumulátort hivatalosan kijelölt helyen ártalmatlanítják (ha országában van ilyen kijelölt hely).

Műszaki adatok

Tápforrás	Lásd a hálózati adapteren levő adattáblát. (Automatikus feszültségátalakítás)
Motorfeszültség	3,6 V---
Töltési idő	Kb. 1 óra

A termék energiahatékonyságával kapcsolatos további információkhoz keresse fel webhelyünket, www.panasonic.com, és írja be ott a modellszámot a keresőablakba.

Tájékoztató felhasználók számára az elhasználtott készülékek, szárazelemek és akkumulátorok begyűjtéséről és ártalmatlanításáról

Csak az Európai Unió és olyan országok részére, amelyek begyűjtő rendszerekkel rendelkeznek



A termékeken, a csomagoláson és/vagy a kísérő dokumentumokon szereplő szimbólumok azt jelentik, hogy az elhasználtott elektromos és elektronikus termékeket, szárazelemeket és akkumulátorokat tilos az általános háztartási hulladékkal keverni.

Az elhasználtott készülékek, szárazelemek és akkumulátorok megfelelő kezelése, hasznosítása és újrafelhasználása céljából, kérjük, hogy a helyi törvényeknek, megfelelően juttassa el azokat a kijelölt gyűjtőhelyekre.

E termékek, szárazelemek és akkumulátorok előírászerű ártalmatlanításával Ön hozzájárul az értékes erőforrások megóvásához, és megakadályozza az emberi egészség és a környezet károsodását.

Amennyiben a begyűjtéssel és újrafelhasználással kapcsolatban további kérdése lenne, kérjük, érdeklődjön a helyi önkormányzatnál.

E hulladékok szabálytalan elhelyezését a nemzeti jogszabályok büntethetik.

Megjegyzés a szárazelem- és akkumulátor-szimbólummal kapcsolatban (alsó szimbólumpélda)

Ezek a szimbólumok kémiai szimbólummal együtt alkalmazhatók. Ebben az esetben teljesíti az EU irányelvnek vegyi anyagra vonatkozó követelményét.



Műszaki adatok:

Minőségtanúsítás

Motorfeszültség: 3,6 V DC egyenfeszültség

Töltési idő: 1 óra

Tápellátás: beépített akkumulátor

Táp feszültség: 3,6 V egyenfeszültség

Méretek (szélesség x magasság x mélység):

4,8 cm × 17,6 cm × 4,8 cm

Tömeg: 250 g

Hálózati tápegység és akkumulátor töltő adatai:

Típus: RE9-82

Hálózati feszültség: 100 – 240 V AC, 50 – 60 Hz

(Automatikus feszültségátalakítás)

Áramfelvétel: 180 mA

Kimenő feszültség: 4,8 V egyenfeszültség

Terhelhetőség: 1,25 A

Áramfogyasztás: 6,0 W

Érintésvédelmi osztály: II.

Méretek (szélesség x magasság x mélység):

4,8 cm × 2,4 cm × 10,2 cm

Tömeg: 170 g

Megjegyzés: A műszaki adatok változtatásának jogát fenntartjuk.

A tömeg- és méretadatok megközelítő értékek.

Importőr:

Panasonic Marketing Europe GmbH

Hivatalos képviselő az EU-ban:

Panasonic Testing Centre

Winsbergring 15, 22525 Hamburg, Németország

Gyártotta:

Panasonic Corporation

1006, Oaza Kadoma, Kadoma City, Osaka, Japán

Cuprins

Măsuri de siguranță	115	Întreținere	119
Informații importante.....	117	Depanare	120
Identificarea componentelor	117	Eliminarea aparatului	120
Încărcare.....	118	Specificații.....	120
Modul de utilizare	118		

Vă mulțumim că ați achiziționat acest produs Panasonic.

Înainte de a utiliza acest dispozitiv, vă rugăm să citiți toate aceste instrucțiuni și să le păstrați pentru referințe ulterioare.

AVERTISMENT

- Acest dispozitiv poate fi utilizat de copiii în vârstă de cel puțin 8 ani și de persoanele cu capacități fizice, senzoriale sau mintale reduse sau lipsite de experiență și cunoștințe, dacă sunt supravegheați și au fost instruiți referitor la modul de utilizare a dispozitivului în condiții de siguranță și înțeleg riscurile implicate. Copiii nu trebuie lăsați să se joace cu acest dispozitiv. Curățarea și întreținerea nu trebuie făcute de copii nesupravegheați.
- Cablul de alimentare nu poate fi înlocuit. În cazul în care cablul este deteriorat, adaptorul c.a. trebuie aruncat.
- Nu utilizați în niciun scop decât adaptorul de c.a. furnizat. De asemenea, nu utilizați alte produse cu adaptorul de c.a. furnizat. (Consultați pagina 117.)
- Mențineți aparatul uscat.
- Simbolul următor indică faptul că o unitate de alimentare detașabilă specifică este necesară pentru conectarea aparatului electric la rețeaua de alimentare. Referința tipului unității de alimentare este marcată lângă simbol.





Măsurile de siguranță

Asigurați-vă că respectați aceste instrucțiuni.

Pentru a preveni accidentele, răniurile sau deteriorarea bunurilor, respectați instrucțiunile de mai jos.

■ **Graficul următor indică gradul de deteriorare provocat de operarea incorectă.**

 PERICOL	Indică un risc potențial care va cauza rănirea gravă sau moartea.
 AVERTISMENT	Indică un pericol potențial care poate cauza rănirea gravă sau moartea.
 ATENȚIE	Indică un pericol potențial care poate cauza o rănire minoră sau pagube materiale.

AVERTISMENT

► Aparatul

- **Acest aparat este prevăzut cu un acumulator încorporat. Nu-l aruncați în foc și nu aplicați căldură. Nu îl încărcăți, nu îl utilizați și nu îl depozitați într-un mediu cu temperatură ridicată.**
 - În caz contrar, există risc de supraîncălzire, aprindere sau explozie.
- **Nu efectuați modificări sau reparații.**
 - În caz contrar, există risc de incendiu, electrocutare sau rănire. Contactați un centru de service autorizat pentru reparații (înlocuirea acumulatorului etc.).
- **Nu dezasamblați aparatul decât atunci când doriți să îl eliminați.**
 - În caz contrar, există risc de incendiu, electrocutare sau rănire.

► Sursa de alimentare

- **Nu conectați sau deconectați adaptorul la/de la o priză dacă aveți mâna udă.**
 - În caz contrar, există risc de electrocutare sau rănire.
 - **Nu introduceți corpul principal și adaptorul c.a. în apă și nu le spălați cu apă.**
 - **Nu așezați corpul principal și adaptorul c.a. pe o chiuvetă sau o cadă plină cu apă sau în apropierea acestora.**
 - **Nu folosiți aparatul dacă adaptorul c.a. este deteriorat sau dacă racordul la priza de alimentare este slăbit.**
 - **Nu deteriorați cablul sau ștecărul de alimentare.**
 - **Nu deformați, modificați, îndoiiți forțat sau trageți de cablu sau de ștecherul de alimentare. De asemenea, nu așezați obiecte grele, nu răsuciți sau ciupiți izolația cablului.**
 - În caz contrar, există risc de electrocutare sau incendiu din cauza unui scurtcircuit.
 - **A nu se utiliza astfel încât să fie depășite valorile nominale ale prizei sau ale cablurilor.**
 - Depășirea valorilor nominale prin conectarea prea multor ștecăre la o singură priză poate provoca incendiu din cauza supraîncălzirii.
 - **Introduceți complet adaptorul.**
 - Nerespectarea acestei instrucțiuni poate cauza incendiu sau electrocutare.
 - **Curățați regulat ștecărul de alimentare, ștecărul aparatului și conectorul de încărcare pentru a preveni acumularea prafului.**
 - Nerespectarea acestei instrucțiuni poate provoca incendiu din cauza problemelor de izolare provocate de umiditate.
- **Prevenirea accidentelor**
- **A nu se lăsa în locuri accesibile copiilor sau sugarilor. Nu îi lăsați să folosească produsul.**
 - Introducerea părților sau accesoriilor în gură poate provoca accidente sau leziuni.

AVERTISMENT

- Dacă uleiul de lubrifiere este înghițit accidental, nu provocați vărsături, beți o cantitate mare de apă și consultați un medic.
- În cazul în care uleiul de lubrifiere intră în contact cu ochii, spălați imediat cu apă de la robinet și consultați un medic.
 - Nerespectarea acestei instrucțiuni poate cauza leziuni corporale.
- ▶ În caz de anomalie sau defecțiune
 - Opriți imediat utilizarea și scoateți adaptorul dacă apar anomalii sau defecțiuni.
 - Nerespectarea acestei instrucțiuni poate cauza incendiu, electrocutare sau leziuni.
- <Anomalii sau defecțiuni>
 - Corpul principal sau adaptorul de c.a. este deformat sau anormal de fierbinte.
 - Corpul principal sau adaptorul de c.a. miroase a ars.
 - Se aude un sunet ciudat în timpul încărcării sau utilizării corpului principal.
 - Solicitați imediat verificarea sau repararea la un centru de service autorizat.

ATENȚIE

- ▶ Protejarea pielii
 - Nu apăsați lama puternic pe piele.
 - Nu folosiți acest aparat pentru niciun alt scop în afară de tunderea părului și a bărbii.
 - Nu aplicați lamele direct pe urechi sau pe pielea cu probleme (precum umflături, leziuni sau semne).
 - Acest lucru poate cauza vătămări ale pielii sau urechilor.
 - Înainte de utilizare, asigurați-vă că lamele nu sunt deteriorate sau deformatе.
 - Nerespectarea acestei instrucțiuni poate provoca leziuni ale pielii.

▶ Rețineți următoarele precauții

- Nu lăsați obiecte metalice sau murdărie să adere la ștecărul de alimentare, la fișa adaptorului sau la fișa de încărcare.
 - În caz contrar, există risc de electrocutare sau incendiu din cauza unui scurtcircuit.
- Deconectați adaptorul de la priză atunci când nu-l utilizați.
 - Nerespectarea acestei instrucțiuni poate provoca electrocutare sau incendiu din cauza scurgerilor de electricitate provocate de probleme de izolare.

Manipularea bateriei înlocuite în momentul eliminării acesteia

PERICOL

- Acumulatorul este destinat exclusiv utilizării cu acest aparat. Nu utilizați acumulatorul cu alte aparate.
- Nu încărcați acumulatorul după ce a fost scos din produs.
- Nu-l aruncați în foc și nu aplicați căldură.
- Nu loviți, demontați, modificați sau înțepați acumulatorul cu un cui.
- Nu lăsați bornele pozitivă și negativă ale acumulatorului să intre în contact una cu cealaltă prin intermediul unor obiecte metalice.
- Nu transportați sau depozitați acumulatorul împreună cu bijuterii metalice precum coliere și agrafe de păr.
- Nu utilizați și nu lăsați acumulatorul în locuri în care va fi expus la temperaturi ridicate, de exemplu, în lumina directă a soarelui sau în apropierea altor surse de căldură.
- Nu desfaceți niciodată tubul.
 - În caz contrar, există risc de supraîncălzire, aprindere sau explozie.

AVERTISMENT

- **După scoaterea acumulatorului, nu-l lăsați la îndemâna copiilor sau a bebelușilor.**
 - Acumulatorul va avea efecte dăunătoare asupra organismului dacă este înghițit accidental.
 - Dacă se întâmplă acest lucru, consultați imediat un medic.
- **Dacă lichidul din acumulator se scurge și intră în contact cu ochii, nu vă frecați la ochi, ci clătiți bine cu apă curată, precum apa de la robinet.**
 - Nerespectarea acestei instrucțiuni poate provoca leziuni ale ochilor.
 - Consultați imediat un medic.

ATENȚIE

- **Dacă lichidul din acumulator se scurge și intră în contact cu pielea sau hainele, clătiți cu apă curată, precum apa de la robinet.**
 - Nerespectarea acestei instrucțiuni poate provoca inflamații.

Informații importante

- Această mașină de tuns este concepută pentru utilizare profesională la tunderea părului și a bărbii. Poate fi utilizat fie cu un adaptor c.a., fie cu un acumulator.
- Aplicați ulei de lubrifiere pe lamă înainte și după fiecare utilizare. (Consultați pagina 119.)
În cazul în care nu aplicați ulei de lubrifiere, pot apărea următoarele probleme.
 - Aparatul nu mai taie.
 - Durată de funcționare mai redusă.
 - Sunet mai puternic.
- Aparatul se poate încălzi în timpul funcționării și/sau încărcării. Acest lucru este normal.

- Nu lăsați soluții de ondulare permanentă, vopsele pentru păr sau fixativ pentru păr să intre în contact cu corpul principal sau cu lama. Acest lucru poate provoca fisuri sau oxidare.
- Încărcați aparatul corect în conformitate cu aceste Instrucțiuni de utilizare. (Vezi pagina 118 "Încărcare".)
- Acest aparat conține un acumulator care poate fi înlocuit numai de către persoane calificate. Vă rugăm să contactați un centru de service autorizat pentru detalii referitoare la reparații.

Identificarea componentelor (Fig. 1)

A Corpul principal

- ① Indicator de înălțime a tunsului
- ② Întrerupător de pornire
- ③ Disc
(comandă de reglare a înălțimii)
- ④ Indicator luminos de reîncărcare (Alb)
- ⑤ Indicator luminos al stării de încărcare (Roșu)
- ⑥ Mufă conectare

B Lamă

C Accesoriu pieptene

3 mm/4 mm

D Accesoriu pieptene

6 mm/9 mm

E Accesoriu pieptene

12 mm/15 mm

F Adaptor c.a. (RE9-82)

- ⑦ Adaptor
- ⑧ Ștecăr de alimentare
- ⑨ Cablu
- ⑩ Ștecher aparat

Accesorii

G Perie de curățare

H Ulei de lubrifiere

Încărcare (Fig. 2)

1 Conectați adaptorul c.a. la corpul principal și la priza de alimentare.

- Verificați dacă indicatorul luminos al stării de încărcare (➡) este aprins.
Se oprește după finalizarea încărcării.
- Încărcarea se finalizează după aproximativ 1 oră.

2 Deconectați ștecărul de alimentare după finalizarea încărcării.

- Când indicatorul luminos de reîncărcare clipește este necesară încărcarea aparatului.
- După ce indicatorul luminos de reîncărcare începe să lumineze intermitent, aparatul mai poate fi folosit aproximativ 5 minute.



<Cum se verifică dacă încărcarea este finalizată>

Introduceți corpul principal din nou după scoaterea acestuia din adaptorul de c.a.

Dacă indicatorul luminos de stare a încărcării este aprins și apoi se stinge după 5 secunde, încărcarea este finalizată.

► Note

- Temperatura ambientală recomandată pentru încărcare este de 10 °C - 35 °C. Există posibilitatea ca durata de încărcare să crească, indicatorul luminos al stării de încărcare să se aprindă intermitent rapid, iar acumulatorul să nu se încarce corespunzător la temperaturi foarte ridicate sau foarte scăzute.
- 1 încărcare completă asigură aproximativ 50 de minute de funcționare continuă. (Pentru utilizarea uscată în intervalul 20 °C – 30 °C.)
Durata de funcționare poate să difere în funcție de frecvența utilizării și metoda de utilizare.

- Când încărcați aparatul pentru prima dată sau dacă acesta nu a fost utilizat timp de mai mult de 6 luni, este posibil ca timpul de încărcare să se modifice sau ca indicatorul de stare pentru încărcare (➡) să nu se aprindă timp de câteva minute. Acesta se va aprinde după un anumit interval de timp dacă aparatul continuă să fie conectat.
- Dacă în timp ce utilizați sau încărcați aparatul apar interferențe de la aparatul radio sau altă sursă, schimbați locul de utilizare a aparatului.
- Dacă nu este utilizat timp de peste 6 luni, acumulatorul se va strica, de aceea asigurați-vă că efectuați o încărcare completă cel puțin o dată la 6 luni.

Funcționarea la c.a.

În cazul în care conectați adaptorul c.a. la aparat în același mod ca pentru încărcare și porniți alimentarea, puteți folosi aparatul.

- Indicatorul luminos al stării de încărcare se aprinde în condițiile funcționării la c.a.
- Dacă acumulatorul este descărcat aproape în totalitate, este posibil ca lamele să se miște încet sau să se oprească, chiar dacă mașina este conectată la sursa de alimentare cu c.a. În acest caz, încărcați acumulatorul cel puțin 1 minut.
- Acumulatorul se va descărca, chiar dacă mașina este conectată la sursa de alimentare cu c.a.

Modul de utilizare

- Înainte de utilizare, asigurați-vă că lamele nu sunt deteriorate sau deformate.
- Aplicați ulei de lubrifiere pe lamă înainte și după fiecare utilizare. (Consultați pagina 119.)
- Este posibil ca aparatul să nu funcționeze dacă temperatura ambiantă este mai scăzută de aproximativ 5 °C.
- După utilizare, închideți dispozitivul și curățați-l.

1 Setări lungimea tunsului.

2 Porniți alimentarea.

► Despre setarea lungimii tunsului

Pentru o lungime a tunsului de 0,8 mm până la 2,0 mm, rotiți discul la lungimea dorită.

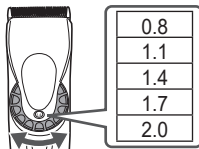

Utilizați un accesoriu pentru o lungime a tunsului mai mare de 3 mm.

Îndepărtarea și montarea pieptenilor

► Montați (Fig. 3)

1. Alegeți lungimile de tuns indicate pe părțile interioare și cele laterale ale accesoriilor.
2. Poziționați discul la "0.8" și apoi montați accesoriul la corpul principal, conform imaginii.

► Îndepărtați (Fig. 4)

Glisați o parte a accesoriului afară din montaj în direcția indicată cu săgeata.

Întreținere

- Asigurați-vă că ați scos din funcțiune corpul principal.
- Curățați corpul principal, lama și accesoriul tip pieptene după fiecare utilizare.
(Dacă lamele nu sunt curățate, mișcarea va fi slăbită iar tăișul se va deteriora.)
- Lubrifiați după curățare.
- Nu folosiți diluant, benzină sau alte produse chimice. Acest lucru poate provoca defectuni, fisuri sau decolorarea corpului principal. Curățați corpul principal cu o lavetă moale, ușor umezită cu apă de la robinet sau apă și săpun.

Curățare

1. Îndepărtați cu peria părul de pe corpul principal și din jurul lamei. (Fig. 5-1)
2. Îndepărtați cu peria părul de pe marginea lamei. (Fig. 5-2)
3. Îndepărtați cu peria toate resturile de păr dintre lama fixă și lama mobilă, apăsând în jos maneta de curățare (a) pentru a ridica lama mobilă. (Fig. 5-3)

Demontarea și montarea lamei

► Îndepărtați (Fig. 6)

Țineți corpul principal cu comutatorul îndreptat în sus și împingeți lama cu degetul în timp ce prindeți lama cu cealaltă mână.

► Montați

1. Poziționați discul la "2.0". (Fig. 7-1)
2. Fixați cârligul de montare (b) în elementul de montare a lamei (c) de pe corpul principal și împingeți până când face un clic. (Fig. 7-2)

Piese de schimb

Piesele de schimb sunt disponibile la distribuitorul dvs. sau la centrul de service.

Piese de schimb pentru ER-HGP65	Lamă	WER9920
	Ulei de lubrifiere	WES003P

- Utilizarea oricărui alte lame decât cea originală recomandată va duce la anularea oricărui drepturi în garanție.
- Recomandăm ulei de lubrifiere Panasonic WES003P.

Lubrifiere (Fig. 8)

- Aplicați ulei de lubrifiere pe lamă înainte și după fiecare utilizare.

1 Demontați lama.

2 Aplicați o picătură de ulei de lubrifiere în fiecare punct indicat.

3 Montați lama pe corpul principal, porniți alimentarea și lăsați mașina să funcționeze aproximativ 5 secunde.

Depanare

Problema	Măsura
Aparatul nu mai taie.	<p>Până la rezolvarea problemelor, vă rugăm să urmați fiecare procedură, după cum urmează;</p> <ol style="list-style-type: none">1. Încărcați aparatul. (Consultați pagina 118.)2. Curățați lama și aplicați ulei de lubrifiere. (Consultați pagina 119.)3. Înlocuiți lama. (Consultați pagina 119.)4. Duceți mașina la un centru service autorizat pentru a-i schimba acumulatorul.
Durata de funcționare este scurtă.	
Aparatul nu mai funcționează.	
Aparatul nu poate fi încărcat.	
Scoate un zgomot strident.	▶ Împingeți corpul principal până la capăt în ștecherul aparatului.
	▶ Încărcați în intervalul de temperatură recomandat, între 10 °C și 35 °C.
	▶ Aplicați ulei de lubrifiere. (Consultați pagina 119.)
	▶ Verificați dacă lama este atașată corespunzător.

Dacă nu reușiți să rezolvați problemele, contactați distribuitorul sau un centru de service autorizat de Panasonic pentru reparații.

Eliminarea aparatului

Scoateți acumulatorul reîncărcabil încorporat înainte de a elimina aparatul.

- Acumulatorul trebuie să fie deșeurat la deșeurii în condiții de siguranță.
- Această schiță trebuie folosită doar atunci când aparatul este eliminat ca deșeu și nu trebuie utilizată pentru a efectua lucrări de reparații. Dacă demontați singur aparatul, acest lucru poate duce la defectarea aparatului.

Scoaterea acumulatorului (Fig. 9)

- Scoateți aparatul din adaptorul c.a.
- Apăsăți întrerupătorul de pornire pentru a porni aparatul și lăsați-l să funcționeze până când acumulatorul este complet descărcat.
- Parcurgeți pașii respectivi și ridicați acumulatorul, apoi scoateți-l.
- Aveți grijă să nu scurtcircuitați borna pozitivă și cea negativă a acumulatorului scos, de aceea izolați bornele cu bandă.

Pentru protecția mediului și reciclarea materialelor

Acest aparat conține un acumulator litiu-ion. Asigurați-vă că acumulatorul este eliminat la un centru desemnat oficial, dacă există unul în țara dumneavoastră.

Specificații

Sursa de alimentare	Consultați plăcuța de identificare de pe adaptorul c.a. (conversie automată a tensiunii)
Tensiunea motorului	3,6 V---
Timp de încărcare	Aprox. 1 oră

Pentru informații suplimentare privind eficiența energetică a produsului vă rugăm vizitați site-ul nostru internet www.panasonic.com introducând numărul de model în masca de căutare.

Depunerea la deșeuri a echipamentelor și a bateriilor vechi Doar pentru Uniunea Europeană și pentru țările cu sisteme de reciclare



Aceste simboluri de pe produse, ambalaje și/sau documentele însoțitoare indică faptul că produsele electrice și electronice, precum și bateriile uzate nu trebuie să fie amestecate cu deșeurile menajere obișnuite.

Pentru un tratament corespunzător, pentru recuperarea și reciclarea produselor vechi și a bateriilor uzate, vă rugăm să le depuneți la punctele de colectare special amenajate, în conformitate cu legislația națională.

Prin depunerea corespunzătoare a acestora la deșeuri, veți ajuta la economisirea unor resurse valoroase și veți preveni potențiale efecte negative asupra sănătății umane și asupra mediului înconjurător.

Pentru mai multe informații despre colectare și reciclare, vă rugăm să contactați autoritățile locale. Este posibil ca depunerea incorectă la deșeuri să fie pedepsită în conformitate cu legile naționale.



Notă pentru simbolul de baterie (ultimele două exemple de simboluri)

Acest simbol poate fi utilizat în combinație cu un simbol chimic. În acest caz, acesta este conform cu cerințele stabilite de Directiva pentru elementul chimic în cauză.

Importator:

Panasonic Marketing Europe GmbH

Reprezentant autorizat în UE:

Panasonic Testing Centre

Winsbergring 15, 22525 Hamburg, Germania

Fabricat de:

Panasonic Corporation

1006, Oaza Kadoma, Kadoma City, Osaka, Japonia

İçindekiler

Güvenlik önlemleri	125	Bakım	129
Önemli bilgiler.....	127	Sorun giderme	129
Parçaların tanımı.....	127	Cihazın elden çıkarılması.....	130
Şarj etme	127	Teknik özellikler	130
Kullanılması	128		

Bu Panasonic ürününü aldığınız için teşekkür ederiz.

Bu üniteyi kullanmadan önce lütfen talimatları eksiksiz okuyun ve ileride kullanmak için saklayın.

UYARI

- Bu cihaz, 8 yaşında ya da 8 yaşından büyük çocuklar tarafından kullanılabilir. Ayrıca sınırlı fiziksel, duyuşal ve zihinsel yeteneklere, tecrübe ve bilgi eksikliği olan kişiler tarafından ancak cihazın güvenli biçimde kullanılması ve taşıdığı tehlikeler ile ilgili bilgi veya eğitim verilmiş olması durumunda kullanılabilir. Çocuklar cihazla oynamamalıdır. Temizlik ve kullanıcı bakımı, gözetim olmaksızın çocuklar tarafından yapılmamalıdır.
- Elektrik kablosu deęiştirilemez. Kablo hasarlıysa, AC adaptörü atılmalıdır.
- Herhangi bir amaçla, verilen AC adaptörü dışında herhangi bir şey kullanmayın. Ayrıca, AC adaptörüyle başka bir ürünü kullanmayın. (Bakınız sayfa 127.)
- Cihazın her zaman kuru kalmasını sağlayın.
- Aşağıdaki sembol, elektrikli aletin şebekeye bağlanması için özel bir ayrılabilir güç kaynağı ünitesi gerektiğini belirtir. Güç kaynağı ünitesinin türü sembolün yanında belirtilir.





Güvenlik önlemleri

Bu talimatları uyguladığınızdan emin olun.

Kazaları, yaralanmaları veya maddi zararı önlemek için lütfen aşağıdaki talimatları uygulayın.

■ **Aşağıdaki çizelge yanlış işlemden kaynaklanan hasarın derecesini belirtir.**

 TEHLİKE	Ciddi bir yaralanma veya ölümlerle sonuçlanacak potansiyel bir kazayı belirtir.
 UYARI	Ciddi bir yaralanma veya ölümlerle sonuçlanabilecek potansiyel bir kazayı belirtir.
 DİKKAT	Küçük bir yaralanmayla veya mal hasarıyla sonuçlanabilecek potansiyel bir kazayı belirtir.

UYARI

► Bu cihaz

- Bu cihaz şarj edilebilir yerleşik pil içermektedir. Ateşe atmayınız veya sıcaklık uygulamayın. Yüksek sıcaklıklı bir ortamda şarj etmeyin, kullanmayın ya da bırakmayın.
 - Aksi takdirde aşırı ısınma, tutuşma ya da patlamaya neden olabilir.
- Değişiklik yapmayın ya da tamir etmeyin.
 - Aksi takdirde yangına, elektrik çarpmasına ya da yaralanmaya neden olabilir.
 - Tamir edilmesi (pil değişimi, vs.) için yetkili bir servisle iletişime geçin.

- Cihazı elden çıkartmadığınız sürece asla sökmeyin.
 - Aksi takdirde yangına, elektrik çarpmasına ya da yaralanmaya neden olabilir.

► Güç kaynağı

- Adaptörü ıslak elle prize takmayın ya da prizden çıkarmayın.
 - Aksi takdirde elektrik çarpması ya da yaralanmaya neden olabilir.
- Ana gövdeyi ve AC adaptörünü suya sokmayın ya da suyla yıkamayın.
- Ana gövdeyi ve AC adaptörünü su dolu lavabo veya banyo küvetinin üzerine ya da yanına koymayın.
- AC adaptörü zarar gördüğünde veya elektrik prizi bağlantısı gevşekse kullanmayın.
- Kabloyu veya elektrik fişine zarar vermeyin.
 - Kabloyu veya elektrik fişini tahrif etmeyin, değiştirmeyin, zorlayarak bükmeyin veya çekmeyin. Ayrıca, kablunun üzerine ağır bir şey bırakmayın, kabloyu kıvrımayın ya da sıkıştırmayın.
 - Aksi takdirde kısa devre sonucu elektrik çarpmasına ya da yangına neden olabilir.
- Prizin ya da elektrik tesisatının gücünü aşıyorsa kullanmayın.
 - Birden fazla fişin bir prize bağlanmasıyla gücün aşılması aşırı ısınmaya ve yangına neden olabilir.
- Adaptörü sonuna kadar sokun.
 - Aksi halde yangın veya elektrik çarpması meydana gelebilir.
- Toz birikmesini engellemek için elektrik fişini, cihazın fişini ve şarj etme fişini düzenli olarak temizleyin.
 - Aksi durumda nem sonucu oluşan yalıtım arızasıyla yangın çıkabilir.

► Kazaların önlenmesi

- Çocukların ya da bebeklerin ulaşabileceği yerlere koymayın. Kullanmalarına izin vermeyin.
 - Parçaların veya aksesuarların ağza alınması kazaya ya da yaralanmaya neden olabilir.

⚠ UYARI

- Yağ yanışlıkla yutulursa, kusmaya zorlamayın, bol miktarda su içip bir doktora başvurun.
- Yağ gözlelere temas ederse hemen akan su ile iyice yıkayın ve bir doktora başvurun.
 - Aksi durumda yaralanmalara neden olabilir.

► Anormallik veya arıza durumunda

- Eğer bir anormallik ya da arıza varsa kullanmayı hemen bırakın ve adaptörü çıkarın.
 - Aksi durumda yangın, elektrik çarpması ya da yaralanma meydana gelebilir.

<Anormallik veya arıza durumları>

- Ana gövde ya da AC adaptörü deforme olmuş veya anormal derecede ısınmış.
- Ana gövde ya da AC adaptörü yanık kokuyor.
- Kullanırken ya da şarj ederken ana gövdeden anormal ses çıkıyor.
 - Hemen yetkili servisten muayene ya da tamir talep edin.

⚠ DİKKAT

► Cildin korunması

- Bıçağı sert bir şekilde cilde bastırmayın.
- Bu cihazı saç ve sakal kesmek dışında bir amaçla kullanmayın.
- Bıçakları doğrudan kulaklara ya da sorunlu cilde (örn., şişlikler, yaralar ya da lekeler) uygulamayın.
 - Aksi takdirde cildinizin veya kulaklarınızın yaralanmasına neden olabilir.
- Kullanmadan önce, bıçakların hasarlı veya deforme olmadığından emin olunuz.
 - Aksi durumda cilt yaralanmasına neden olabilir.

► Aşağıdaki önlemlere dikkat edin

- Elektrik fişine, cihazın fişine veya şarj etme fişine metal nesne ya da çer çöp yapışmasına izin vermeyin.
 - Aksi takdirde kısa devre sonucu elektrik çarpmasına ya da yangına neden olabilir.
- Kullanmadığınız zaman adaptörü prizden çekin.
 - Aksi durumda yalıtımın bozulmasıyla meydana gelen elektrik kaçağı sonucu elektrik çarpmasına ya da yangına neden olabilir.

Elden çıkarma sırasında pilin imha edilmesi

⚠ TEHLİKE

- Şarj edilebilir pil yalnızca bu cihaz ile birlikte kullanmak içindir. Pili başka cihazlarla kullanmayın.
- Cihazdan çıkarıldıktan sonra pili şarj etmeyin.
- Ateşe atmayınız veya sıcaklık uygulamayın.
- Darbeye maruz bırakmayınız, parçalarına ayırmayın, değiştirmeyiniz ve çivi ile delmeyin.
- Pilin artı ve eksi bağlantı uçlarının, herhangi bir metal nesne yoluyla, birbirleriyle temas etmesine izin vermeyin.
- Pili, kolye ve saç tokası gibi metal takılarla birlikte taşımayın veya depolamayın.
- Pili, doğrudan güneş ışığı veya başka ısı kaynaklarının yakınları gibi yüksek sıcaklıklara maruz kalabileceği yerlerde kullanmayın ve bırakmayın.
- Tüpün yüzeyini asla soymayınız.
 - Aksi takdirde aşırı ısınma, tutuşma ya da patlamaya neden olabilir.

⚠ UYARI

- Şarj edilebilir pili çıkardıktan sonra, bebeklerin ve çocukların ulaşabilecekleri yerlere bırakmayın.
 - Pil, yanışlıkla yutulursa vücuda zarar verebilir.
Böyle olması durumunda derhal doktora başvurun.

⚠ UYARI

- **Pil sıvısı akarsa ve gözlere temas ederse, gözleri ovalamayın ve musluk suyu gibi temiz bir suyla iyice durulayın.**
- Aksi durumda göz yaralanmasına neden olabilir.
Derhal doktora başvurun.

⚠ DİKKAT

- **Pil sıvısı akarsa ve cilde veya elbiselere temas ederse, musluk suyu gibi temiz bir suyla durulayarak temizleyin.**
- Aksi durumda iltihaba neden olabilir.

Önemli bilgiler

- Bu saç kesme makinesi, saç ve sakal kırmak için profesyonel kullanıma yönelik tasarlanmıştır. AC adaptörüyle veya şarj edilebilir pille çalıştırılabilir.
- Her kullanımdan önce ve sonra bıçağa yağ sürün. (Bakınız sayfa 129.)
Yağ sürmezseniz aşağıdaki sorunlarla karşılaşabilirsiniz.
- Cihaz köreldi.
- Daha kısa çalışma süresi.
- Daha yüksek ses.
- Cihaz, çalışma ve/veya şarj sırasında ısınabilir. Bu normaldir.
- Kalıcı dalga (perma) losyonunun, saç boyasının veya saç spreyinin ana gövdeye veya bıçağa temas etmesine izin vermemeniz gerekir. Aksi takdirde çatlak veya aşınma meydana gelebilir.
- Cihazı, Kullanım Talimatları'na uygun ve doğru bir şekilde şarj edin. (Bkz. sayfa 127 "Şarj etme".)
- Bu cihaz, yalnızca kalifiye bir kişi tarafından değiştirilebilen bir pil içerir. Tamir edilmesi ile ilgili detaylı bilgi almak için yetkili bir servis ile iletişime geçin.

Parçaların tanımı (Şek. 1)

A Ana gövde

- ① Kesme yüksekliği göstergesi
- ② Güç düğmesi
- ③ Kadran (Yükseklik ayarı kontrolü)
- ④ Yeniden şarj etme lambası (Beyaz)
- ⑤ Şarj seviye lambası (Kırmızı)
- ⑥ Cihaz yuvası

B Bıçak

C 3 mm/4 mm tarak eki

D 6 mm/9 mm tarak eki

E 12 mm/15 mm tarak eki

F AC adaptörü (RE9-82)

- ⑦ Adaptör
- ⑧ Elektrik fişi
- ⑨ Kablo
- ⑩ Cihazın fişi

Aksesuarlar

G Temizleme fırçası

H Yağ

Şarj etme (Şek. 2)

1 AC adaptörünü ana gövdeye ve elektrik prizine takın.

- Şarj seviye lambasının (➡) yandığını kontrol edin. Şarj işlemi tamamlandıktan sonra kapanır.
- Şarj etme yaklaşık 1 saat sonra tamamlanır.

2 Şarj etme tamamlandığında fişi çekin.

- Yeniden şarj etme lambası yanıp söndüğünde şarj etmek gereklidir.
- Cihaz, şarj etme lambası yanıp sönmeye başladıktan sonra yaklaşık 5 dakika daha kullanılabilir.



<Şarj işleminin tamamlandığı nasıl kontrol edilir>

Ana gövdeyi AC adaptöründen çıkardıktan sonra tekrar takın. Şarj seviye lambası yanarsa ve ardından 5 saniye sonra sönerse şarj işlemi tamamlanmıştır.

► Notlar

- Şarj etme için önerilen ortam sıcaklığı 10 °C – 35 °C şeklindedir. Aşırı yüksek ya da düşük sıcaklıklar altında pilin şarj edilmesi daha uzun sürebilir veya şarj seviye lambası hızlı hızlı yanıp sönebilir ya da pil şarj olmayabilir.
- Dolu 1 şarj, yaklaşık 50 dakika aralıksız çalışma sağlar. (20 °C – 30 °C arası sıcaklıkta kuru kullanımda.) Çalışma süresi, kullanım sıklığına ve çalıştırma yöntemine bağlı olarak değişebilir.
- İlk kez şarj edildiğinde veya 6 aydan daha uzun süre kullanılmadığında cihazın şarj süresi değişebilir veya şarj durumu lambası (→) birkaç dakika yanmayabilir. Lamba, şarja devam edildikten birkaç dakika sonra mutlaka yanacaktır.
- Cihazı kullanırken veya sarj ederken radyo veya başka bir kaynaktan gürültü varsa cihazı kullanmak için başka bir yere geçin.
- 6 ayı aşkın süre kullanılmazsa pil bozulur, bu nedenle en az 6 ayda bir kere tam şarj edin.

AC ile çalıştırma

- AC adaptörünü cihaza şarj etme işlemiyle aynı şekilde bağlar ve gücü açarsanız kullanabilirsiniz.
- AC ile çalıştırma kullanılırken şarj seviye lambası yanar.
 - Kalan pil düzeyi çok düşükse, AC çalışmasıyla bile bıçaklar yavaş hareket edebilir veya durabilir. Bu durumda pili 1 dakika veya daha uzun süre şarj edin.
 - Pil, AC çalışmasıyla bile boşalacaktır.

Kullanılması

- Kullanmadan önce, bıçakların hasarlı veya deforme olmadığından emin olunuz.
- Her kullanımdan önce ve sonra bıçağa yağ sürün. (Bakınız sayfa 129.)
- Cihaz, ortam sıcaklığının yaklaşık 5 °C'nin altında olduğu durumlarda çalışmayabilir.
- Kullandıktan sonra kapatın ve temizleyin.

1 Kırpma yüksekliğini ayarlayın.

2 Gücü açın.

► Kırpma yüksekliğini ayarlama hakkında

0,8 mm ila 2,0 mm kırpma yüksekliği için kadranı istenen yüksekliğe döndürün.

3 mm veya daha fazla kırpma yüksekliği için bir ek kullanın.

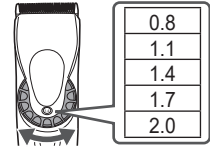

Tarak eklentilerini takmak ve çıkarmak

► Monte etme (Şek. 3)

1. Ataçmanların içinde ve yanlarında belirtilen kısaltma yüksekliklerini seçin.
2. Kadranı "0.8" ayarına getirin ve ardından eki, şekilde gösterildiği gibi ana gövdeye takın.

► Çıkarma (Şek. 4)

Ekin bir tarafını okla gösterilen yönde, takma yerinden kaydırarak çıkartın.

Bakım

- Ana gövdenin kapatıldığından emin olun.
- Her kullanımdan sonra ana gövdeyi, bıçağı ve tarak aparatını temizleyin.
(Temizlenmezse, hareket etmesi zayıflayacak ve keskinlik kötüleşecektir.)
- Temizledikten sonra yağlayın.
- Tiner, benzin veya diğer kimyasalları kullanmayın. Aksi takdirde arıza, çatlama veya parçalarda renk değişiklikleri oluşabilir. Ana gövdeyi sadece musluk suyu veya sabunlu musluk suyu ile biraz ıslatılmış yumuşak bir bezle temizleyin.

Nasıl temizlenir

1. Ana gövdedeki ve bıçağın çevresindeki kılları fırçayla temizleyin. (Şek. 5-①)
2. Bıçağın kenarındaki kılları fırçayla temizleyin. (Şek. 5-②)
3. Hareketli bıçağı kaldırmak için temizleme kolunu (Ⓐ) aşağı doğru bastırırken sabit bıçakla hareketli bıçağın arasındaki kesik kılları fırçayla temizleyin. (Şek. 5-③)

Bıçağı çıkartma ve takma

► Çıkarma (Şek. 6)

Ana gövdeyi düğme yukarı doğru bakar şekilde tutun ve bıçağı diğer elinizde tutarken başparmağınızla itin.

► Monte etme

1. Kadranı "2.0" ayarına getirin. (Şek. 7-①)
2. Takma çengelini (Ⓑ) ana gövdedeki bıçak yuvasına (Ⓒ) takın ve yerine oturma sesi duyulana kadar itin. (Şek. 7-②)

Yedek parçalar

Yedek parçalar satıcınızda veya Servis Merkezinde bulunmaktadır.

ER-HGP65 için yedek parçalar	Bıçak	WER9920
	Yağ	WES003P

- Önerilen orijinal bıçak dışında herhangi bir şey kullanmak, ürünün garanti kapsamı dışında kalmasına sebep olacaktır.
- Panasonic yağı WES003P tavsiye ederiz.

Yağlama (Şek. 8)

- Her kullanımdan önce ve sonra bıçağa yağ sürün.

1 Bıçağı çıkartınız.

2 Belirtilen her noktaya bir damla yağ sürün.

3 Bıçağı ana gövdeye takın, gücü açın ve yaklaşık 5 saniye çalıştırın.

Sorun giderme

Problem	Eylem
Cihaz köreldi.	Sorunlar çözülene kadar lütfen her prosedürü şu şekilde uygulayın; 1. Cihazı şarj edin. (Bakınız sayfa 127.) 2. Bıçağı temizleyin ve yağlayın. (Bu sayfaya bakın.) 3. Bıçağı değiştirin. (Bu sayfaya bakın.) 4. Pilin yetkili bir servis tarafından değiştirilmesini sağlayın.
Çalışma süresi kısa.	
Cihaz çalışmayı durdurdu.	

Problem	Eylem
Cihaz şarj olmuyor.	<ul style="list-style-type: none"> Ana gövdeyi cihazın fişine sonuna kadar itin. Tavsiye edilen şarj sıcaklığında 10 °C ila 35 °C şarj edin.
Yüksek ses yapıyor.	<ul style="list-style-type: none"> Yağ sürün. (Bakınız sayfa 129.) Bıçağın doğru bir şekilde takıldığını kontrol edin.

Sorunlar yine de çözülemezse onarım için satıcınıza veya yetkili Panasonic servisine başvurun.

Cihazın elden çıkarılması

Cihazı elden çıkarmadan önce tümleşik şarj edilebilir pili çıkartın.

- Pilin güvenli bir şekilde atılması gerekir.
- Bu şekil sadece cihazı atarken kullanılmalıdır ve tamir etmek için kullanılmamalıdır. Eğer cihazı kendiniz sökerseniz bir arızaya neden olabilirsiniz.

Pilin çıkarılması (Şek. 9)

- Cihazı AC adaptöründen çıkarın.
- Cihazı açmak için güç düğmesine basın ve pil tamamen boşalana kadar cihazı açık tutun.
- İlgili adımları izleyin. Pili kaldırın ve ardından çıkarın.
- Çıkarılan pilin artı ve eksi uçlarını kısa devre yapmamaya dikkat edin ve uçlarına bant yapıştırarak yalıtımını sağlayın.

Çevre koruması ve materyallerin geri dönüştürülmesi için

Bu cihaz bir lityum iyon pil içerir. Lütfen pilin (ülkenizde varsa) resmi olarak belirlenmiş bir yerde atılmasını sağlayınız.

Teknik özellikler

Güç kaynağı	AC adaptöründeki isim plakasına bakın. (Otomatik voltaj dönüştürme)
Motor voltajı	3,6 V---
Şarj süresi	Yaklaşık 1 saat

Ürünün enerji verimliliği ile ilgili ayrıntılı bilgileri www.panasonic.com web sayfamızın arama kısmından model numarasını girerek bulabilirsiniz.

ÜRETİCİ

Panasonic Corporation
1006, Kadoma, Osaka 571-8501, Japan

FABRİKA

Panasonic Corporation
33 Okamachi, Hikone-shi, Shiga, Japan

YETKİLİ TEMSİLCİ

İthalatçı Firma:

Tesan İletişim A.Ş.

Çobançeşme Mah. Bilge 1 Sok. No:17
34196 Yenibosna- İstanbul
Tel: 0212 454 60 70 Faks: 0212 454 60 20
www.tesan.com.tr

ÜRÜNÜN KULLANIM ÖMRÜ 7 YILDIR

AEEE Yönetmeliğine Uygundur.

Eski Ekipman ve Bataryaların İşlenmesi.

Sadece geri dönüşüm sistemleri olan Avrupa Birliği ve ülkeleri için geçerlidir.



Ürünler, ambalaj ve/veya ekli belgeler üzerindeki bu semboller kullanılmış elektrik ve elektronik ürünlerin ve pillerin genel ev atığı ile karıştırılmaması gerektiğini ifade eder.



Eski ürünlerin ve pillerin toplanması ve geri kazanılması için bu atıkları lütfen yasayla belirlenmiş olan uygun toplama merkezlerine teslim ediniz.



Bu atıkların doğru işlenmesiyle, değerli kaynakların korunmasına ve insan sağlığı ve çevreye olası negatif etkilerinin engellenmesine yardımcı olabilirsiniz.

Atıkların toplanması ve geri dönüşümü için detaylı bilgi için lütfen bağlı olduğunuz yerel yönetimlerle iletişime geçiniz.

Atıkların atılmasıyla ilgili yanlış uygulamalar yasayla belirlenmiş olan cezalara sebebiyet verebilir.

İthalatçı:

Panasonic Marketing Europe GmbH

AB Yetkili Temsilcisi:

Panasonic Testing Centre

Winsbergring 15, 22525 Hamburg, Almanya

Tarafından Üretilmiştir:

Panasonic Corporation

1006, Oaza Kadoma, Kadoma Şehri, Osaka, Japonya

Οδηγίες Χρήσεως
Επαναφορτιζόμενη επαγγελματική κουρευτική μηχανή ρεύματος/μπαταρίας
Αρ. μοντέλου ER-HGP65

Περιεχόμενα

Προφυλάξεις ασφάλειας.....	135	Συντήρηση	140
Σημαντικές πληροφορίες.....	138	Αντιμετώπιση προβλημάτων	141
Κατάλογος εξαρτημάτων	138	Απόρριψη της συσκευής.....	141
Φόρτιση.....	138	Προδιαγραφές.....	142
Τρόπος χρήσης	139		

Σας ευχαριστούμε για την αγορά αυτού του προϊόντος Panasonic.
Πριν χρησιμοποιήσετε τη συσκευή, διαβάστε προσεκτικά αυτές τις οδηγίες και φυλάξτε τις για μελλοντική χρήση.

ΠΡΟΕΙΔΟΠΟΙΗΣΗ

- Αυτή η συσκευή δεν προορίζεται για χρήση από παιδιά κάτω από 8 ετών και άτομα με μειωμένες σωματικές κινητικές ή διανοητικές ικανότητες ή άτομα που δεν διαθέτουν εμπειρία και γνώσεις εκτός κι αν είναι υπο επίβλεψη ή τους έχουν δοθεί οδηγίες σχετικά με την ασφαλή χρήση της συσκευής και έχουν κατανοήσει τους κινδύνους που περιλαμβάνονται. Τα παιδιά δεν πρέπει να παίζουν με τη συσκευή. Ο καθαρισμός και η συντήρηση σε επίπεδο χρήστη δεν πρέπει να γίνονται από παιδιά χωρίς επίβλεψη.
- Το καλώδιο τροφοδοσίας ρεύματος δεν μπορεί να αντικατασταθεί. Εάν το καλώδιο πάθει βλάβη, ο μετασχηματιστής AC πρέπει να απορριφθεί.
- Μην χρησιμοποιείτε οποιοδήποτε άλλο προϊόν εκτός από τον παρεχόμενο Μετασχηματιστή AC για οποιαδήποτε χρήση. Επίσης, μην χρησιμοποιείτε οποιοδήποτε άλλο προϊόν με τον παρεχόμενο. (Δείτε σελ. 138.)
- Προφυλάξτε τη συσκευή από υγρά.
- Το ακόλουθο σύμβολο υποδεικνύει ότι απαιτείται μια συγκεκριμένη αποσπώμενη μονάδα τροφοδοτικού για τη σύνδεση της ηλεκτρικής συσκευής στο δίκτυο παροχής ρεύματος. Η αναφορά τύπου για τη μονάδα τροφοδοτικού αναφέρεται κοντά στο σύμβολο.





Προφυλάξεις ασφάλειας

Βεβαιωθείτε ότι θα τηρήσετε αυτές τις οδηγίες.

Προς αποτροπή ατυχημάτων, τραυματισμών ή υλικών ζημιών, παρακαλούμε τηρείτε τις παρακάτω οδηγίες.

- Το παρακάτω γράφημα δείχνει το ποσοστό της ζημιάς που προκαλείται από λανθασμένη λειτουργία.

 **KΙΝΔΥΝΟΣ** Δείχνει ενδεχόμενο κίνδυνο που θα έχει ως αποτέλεσμα σοβαρό τραυματισμό ή θάνατο.

 **ΠΡΟΕΙΔΟΠΟΙΗΣΗ** Δείχνει ενδεχόμενο κίνδυνο που θα μπορούσε να έχει ως αποτέλεσμα σοβαρό τραυματισμό ή θάνατο.

 **ΠΡΟΣΟΧΗ** Δείχνει πιθανό κίνδυνο που θα μπορούσε να έχει ως αποτέλεσμα ελαφρύ τραυματισμό ή υλικές ζημιές.

ΠΡΟΕΙΔΟΠΟΙΗΣΗ

► Η συσκευή αυτή

- Η συσκευή διαθέτει ενσωματωμένη επαναφορτιζόμενη μπαταρία.
Να μην εκτίθεται στη φωτιά ή σε θερμότητα.
Μην φορτίζετε, μην χρησιμοποιείτε ή αφήνετε σε περιβάλλον με υψηλή θερμοκρασία.
 - Αυτό μπορεί να προκαλέσει υπερθέρμανση, ανάφλεξη ή έκρηξη.
 - **Να μην τροποποιείται ή επισκευάζεται.**
 - Αυτό μπορεί να προκαλέσει πυρκαγιά, ηλεκτροπληξία ή τραυματισμό.
- Επικοινωνήστε με ένα εξουσιοδοτημένο κέντρο τεχνικής εξυπηρέτησης για επισκευή (αλλαγή μπαταρίας κ.λπ.).

- Μην αποσυναρμολογείτε ποτέ τη συσκευή, παρά μόνο κατά την απόρριψή του.
 - Αυτό μπορεί να προκαλέσει πυρκαγιά, ηλεκτροπληξία ή τραυματισμό.

► Τροφοδοσία ρεύματος

- Μην συνδέετε ή αποσυνδέετε τον μετασχηματιστή σε οικιακή παροχή ρεύματος με βρεγμένα χέρια.
 - Αυτό μπορεί να προκαλέσει ηλεκτροπληξία ή τραυματισμό.
- Μην βυθίζετε σε νερό το κύριο σώμα και τον Μετασχηματιστή AC και μην τα πλένετε με νερό.
- Μην τοποθετείτε το κύριο σώμα και τον Μετασχηματιστή AC επάνω από ή κοντά σε νιπτήρα ή μπανιέρα γεμάτη με νερό.
- Μην χρησιμοποιείτε όταν ο μετασχηματιστής AC έχει βλάβη ή όταν η σύνδεση με την οικιακή πρίζα είναι χαλαρή.
- Μην καταστρέφετε το καλώδιο ή το φισ.
 - Μην καταστρέφετε, τροποποιείτε, λυγίζετε ή τραβάτε δυνατά το καλώδιο ή το φισ ρεύματος. Επίσης, μην τοποθετείτε τίποτα βαρύ επάνω στο καλώδιο και προσέξτε να μην συστραφεί ή πιαστεί το καλώδιο.
 - Αυτό μπορεί να προκαλέσει ηλεκτροπληξία ή πυρκαγιά λόγω βραχυκυκλώματος.
- Μην χρησιμοποιείτε τη συσκευή με τρόπο που υπερβαίνει τα ονομαστικά όρια της οικιακής παροχής ρεύματος ή της καλωδίωσης.
 - Η υπέρβαση των ονομαστικών ορίων ή η σύνδεση πάρα πολλών φισ σε μία οικιακή παροχή ρεύματος ενδέχεται να προκαλέσει πυρκαγιά λόγω υπερθέρμανσης.
- **Εισάγετε τον μετασχηματιστή καλά.**
 - Σε αντίθετη περίπτωση, μπορεί να προκληθεί πυρκαγιά ή ηλεκτροπληξία.

⚠️ ΠΡΟΕΙΔΟΠΟΙΗΣΗ

- Να καθαρίζετε τακτικά το φινιρίσμα, το βύσμα της συσκευής και το βύσμα της φόρτισης για να αποτρέψετε τη συσσώρευση σκόνης.
 - Εάν δεν το κάνετε, μπορεί να προκληθεί πυρκαγιά λόγω μείωσης της αποτελεσματικότητας της μόνωσης, που προκαλείται από την υγρασία.
- ▶ **Πρόληψη ατυχημάτων**
 - Να μην τοποθετείται σε μέρη που μπορούν να φτάσουν παιδιά ή βρέφη. Μην τα αφήνετε να τη χρησιμοποιούν.
 - Η τοποθέτηση εξαρτημάτων ή αξεσουάρ μέσα στο στόμα μπορεί να προκαλέσει ατύχημα ή τραυματισμό.
 - Εάν κάτα λάθος πιείτε το λάδι για λίπανση και προκληθεί τάση εμετού, πιείτε μεγάλη ποσότητα νερού και επικοινωνήστε με γιατρό.
 - Εάν το λάδι λίπανσης έρθει σε επαφή με τα μάτια, πλύνετε τα καλά άμεσα με τρεχούμενο νερό και επικοινωνήστε με γιατρό.
 - Εάν δεν το κάνετε, μπορεί να προκληθούν προβλήματα στην υγεία σας.
- ▶ Σε περίπτωση ανωμαλίας ή δυσλειτουργίας
 - Σταματήστε αμέσως τη χρήση και αφαιρέστε τον μετασχηματιστή εάν διαπιστώσετε οποιαδήποτε ανωμαλία ή δυσλειτουργία.
 - Εάν δεν το κάνετε, μπορεί να προκληθεί πυρκαγιά, ηλεκτροπληξία ή τραυματισμός.
- <Περιπτώσεις ανωμαλίας ή δυσλειτουργίας>
 - Το κύριο σώμα ή ο Μετασχηματιστής AC έχουν παραμορφωθεί ή έχουν θερμανθεί υπέρμετρα.
 - Το κύριο σώμα ή ο Μετασχηματιστής AC μυρίζουν ή καίγονται.
 - Ακούγεται αφύσικος θόρυβος κατά τη φόρτιση ή την χρήση του κύριου σώματος.
 - Ζητήστε αμέσως έλεγχο ή επισκευή της συσκευής από ένα εξουσιοδοτημένο κέντρο τεχνικής εξυπηρέτησης.

⚠️ ΠΡΟΣΟΧΗ

- ▶ Προστασία του δέρματος
 - Μην πιέζετε τη λεπίδα με δύναμη επάνω στο δέρμα.
 - Μην χρησιμοποιείτε τη συσκευή για οποιαδήποτε άλλη χρήση εκτός από το κόψιμο μαλλιών και μουσιού.
 - Μην εφαρμόζετε απευθείας τις λεπίδες στα αυτιά ή σε ερεθισμένο δέρμα (όπως πρηξίματα, τραυματισμούς ή κηλίδες).
 - Εάν το κάνετε, μπορεί να προκληθεί τραυματισμός των αυτιών ή του δέρματος.
 - Πριν από τη χρήση, ελέγξτε ότι οι λεπίδες δεν είναι κατεστραμμένες ή παραμορφωμένες.
 - Σε αντίθετη περίπτωση, μπορεί να προκληθεί τραυματισμός του δέρματος.
- ▶ Λάβετε υπόψη τις ακόλουθες προφυλάξεις
 - Προσέξτε να μην προσκολληθούν στο φινιρίσμα, στο βύσμα συσκευής ή στο βύσμα φόρτισης μεταλλικά αντικείμενα ή ρύποι.
 - Αυτό μπορεί να προκαλέσει ηλεκτροπληξία ή πυρκαγιά λόγω βραχυκυκλώματος.
 - Να αποσυνδέετε τον μετασχηματιστή από την οικιακή παροχή ρεύματος όταν δεν χρησιμοποιείτε τη συσκευή.
 - Σε αντίθετη περίπτωση, μπορεί να προκληθεί ηλεκτροπληξία ή πυρκαγιά εξαιτίας της διαρροής που μπορεί να προκύψει από την περιορισμένη μόνωση.

Χειρισμός της μπαταρίας αφού αφαιρεθεί για απόρριψη

ΚΙΝΔΥΝΟΣ

- Η επαναφορτιζόμενη μπαταρία προορίζεται αποκλειστικά για χρήση με αυτήν τη συσκευή. Μην χρησιμοποιείτε την μπαταρία με άλλες συσκευές.
- Μην φορτίζετε την μπαταρία αφού αφαιρεθεί από τη συσκευή.
- Να μην εκτίθεται στη φωτιά ή σε θερμότητα.
- Μην την κτυπάτε, αποσυναρμολογείτε, τροποποιείτε ή τρυπάτε με καρφί.
- Μην αφήσετε τον θετικό και τον αρνητικό πόλο της μπαταρίας να έρθουν σε επαφή μεταξύ τους μέσω μεταλλικών αντικειμένων.
- Μην μεταφέρετε ή αποθηκεύετε την μπαταρία μαζί με μεταλλικά κοσμήματα, όπως περιδέραια και καρφίτσες.
- Μην χρησιμοποιείτε και μην αφήνετε την μπαταρία σε σημεία όπου εκτίθεται σε υψηλές θερμοκρασίες, όπως κάτω από το άμεσο φως του ήλιου ή κοντά σε άλλες πηγές θερμότητας.
- Μην ξεφλουδίζετε το περίβλημα.
 - Αυτό μπορεί να προκαλέσει υπερθέρμανση, ανάφλεξη ή έκρηξη.

ΠΡΟΕΙΔΟΠΟΙΗΣΗ

- Αφού αφαιρέσετε την επαναφορτιζόμενη μπαταρία, μην την κρατάτε σε μέρη που μπορούν να φτάσουν παιδιά.
 - Η μπαταρία θα προκαλέσει βλάβες στο σώμα εάν καταποθεί κατά λάθος.
 - Εάν συμβεί κάτι τέτοιο, επικοινωνήστε αμέσως με γιατρό.

- Εάν διαρρέυσουν υγρά από την μπαταρία και έρθουν σε επαφή με τα μάτια, μην τρίβετε τα μάτια και ξεπλύνετε τα επιμελώς με καθαρό νερό· για παράδειγμα, νερό βρύσης.
 - Σε αντίθετη περίπτωση, μπορεί να προκληθεί τραυματισμός στα μάτια.
 - Επικοινωνήστε αμέσως με γιατρό.

ΠΡΟΣΟΧΗ

- Εάν διαρρέυσουν υγρά από την μπαταρία και έρθουν σε επαφή με το δέρμα ή τα ρούχα, ξεπλύνετε τα με καθαρό νερό· για παράδειγμα, νερό βρύσης.
 - Σε αντίθετη περίπτωση, μπορεί να προκληθεί φλεγμονή.

Σημαντικές πληροφορίες

- Αυτή η κουρευτική μηχανή είναι σχεδιασμένη για επαγγελματική χρήση, για την κοπή μαλλιών και γενειάδας. Μπορεί να λειτουργήσει είτε με μετασχηματιστή AC είτε με επαναφορτιζόμενη μπαταρία.
- Εφαρμόστε έλαιο λίπανσης στη λεπίδα πριν και μετά από κάθε χρήση. (Δείτε σελ. 140.)
Εάν δεν εφαρμόσετε έλαιο λίπανσης, ενδέχεται να προκληθούν τα ακόλουθα προβλήματα.
 - Η συσκευή στομώνει.
 - Μικρότερος χρόνος λειτουργίας.
 - Δυνατότερος θόρυβος.
- Η συσκευή μπορεί να θερμανθεί κατά τη λειτουργία ή/και τη φόρτιση. Αυτό είναι φυσιολογικό.
- Προστατέψτε το κύριο σώμα ή τη λεπίδα από επαφή με λοσιόν μόνιμης περμανάντ, βαφές μαλλιών ή προϊόντα μαλλιών σε σπρέι. Διαφορετικά, μπορεί να προκληθούν ρωγμές ή διάβρωση.
- Φορτίζετε τη συσκευή σωστά σύμφωνα με αυτές τις Οδηγίες Λειτουργίας. (Δείτε σελ. 138 "Φόρτιση".)
- Αυτή η συσκευή περιέχει μπαταρία που αντικαθίσταται μόνο από προσοντούχα άτομα. Παρακαλούμε απευθυνθείτε σε εξουσιοδοτημένο κέντρο τεχνικής υποστήριξης για τις λεπτομέρειες της επισκευής.

Κατάλογος εξαρτημάτων (Εικ. 1)

- | | |
|---------------------------------------|--------------------------------------|
| A Κύριο σώμα | D Χτένι 6 mm/9 mm |
| ① Ένδειξη μήκους κοπής | E Χτένι 12 mm/15 mm |
| ② Διακόπτης λειτουργίας | F Μετασχηματιστής AC (RE9-82) |
| ③ Επιλογέας (ρύθμιση ύψους) | ⑦ Μετασχηματιστής |
| ④ Λυχνία φόρτισης (λευκή) | ⑧ Φις ρεύματος |
| ⑤ Λυχνία κατάσταση φόρτισης (κόκκινη) | ⑨ Καλώδιο |
| ⑥ Υποδοχή συσκευής | ⑩ Βύσμα συσκευής |
| B Λεπίδα | Αξεσουάρ |
| C Χτένι 3 mm/4 mm | G Βούρτσα καθαρισμού |
| | H Έλαιο λίπανσης |

Φόρτιση (Εικ. 2)

1 Συνδέστε τον μετασχηματιστή AC στο κύριο σώμα και στην πρίζα.

- Βεβαιωθείτε ότι ανάβει η λυχνία κατάστασης φόρτισης (➡).
- Σβήνει αφού ολοκληρωθεί η φόρτιση.
- Η φόρτιση ολοκληρώνεται μετά από 1 ώρα περίπου.

2 Όταν ολοκληρωθεί η φόρτιση, αποσυνδέστε το φις ρεύματος.

- Φόρτιση απαιτείται όταν αναβοσβήνει η λυχνία φόρτισης.
- Η συσκευή μπορεί να χρησιμοποιηθεί για 5 λεπτά περίπου αφού αρχίσει να αναβοσβήνει η λυχνία φόρτισης.



<Πως να βεβαιωθείτε ότι έχει ολοκληρωθεί η φόρτιση>

Εισάγετε ξανά το κύριο σώμα αφού το αφαιρέσετε από τον Μετασχηματιστή AC.

Εάν ανάψει η λυχνία κατάστασης φόρτισης και σβήσει μετά από 5 δευτερόλεπτα, η φόρτιση έχει ολοκληρωθεί.

► Σημειώσεις

- Η συνιστώμενη θερμοκρασία περιβάλλοντος για τη φόρτιση είναι 10 °C – 35 °C. Σε εξαιρετικά υψηλές ή χαμηλές θερμοκρασίες ενδέχεται να απαιτηθεί περισσότερος χρόνος για τη φόρτιση ή η λυχνία κατάστασης φόρτισης μπορεί να αναβοσβήνει με γρήγορο ρυθμό και η μπαταρία να μην φορτίζει σωστά.
- 1 πλήρης φόρτιση παρέχει περίπου 50 λεπτά συνεχούς λειτουργίας. (Με βάση ξηρή χρήση στους 20 °C – 30 °C)
Ο χρόνος λειτουργίας ενδέχεται να διαφέρει, ανάλογα με τη συχνότητα χρήσης και τη μέθοδο χειρισμού.
- Κατά την πρώτη φόρτιση της συσκευής ή εάν δεν έχει χρησιμοποιηθεί για περισσότερους από 6 μήνες, ο χρόνος φόρτισης ενδέχεται να αλλάξει ή η λυχνία κατάστασης φόρτισης (➔) να μην ανάψει για μερικά λεπτά. Τελικά θα ανάψει αν παραμείνει συνδεδεμένο.
- Εάν παράγεται θόρυβος από το ραδιόφωνο ή άλλες πηγές κατά τη χρήση ή τη φόρτιση της συσκευής, μεταβείτε σε κάποια άλλη θέση για να χρησιμοποιήσετε τη συσκευή.
- Η απόδοση της μπαταρίας θα μειωθεί εάν δεν χρησιμοποιηθεί για περισσότερο από 6 μήνες· γι' αυτό, να πραγματοποιείτε μια πλήρη φόρτιση τουλάχιστον μία φορά κάθε 6 μήνες.

Λειτουργία με ρεύμα AC

Εάν συνδέσετε τον μετασχηματιστή AC στη συσκευή με τον ίδιο τρόπο όπως και για τη φόρτιση και την ενεργοποιήσετε, μπορείτε να την χρησιμοποιήσετε.

- Η λυχνία κατάστασης φόρτισης αναβοσβήνει κατά τη χρήση με ρεύμα AC.
- Εάν η υπολειπόμενη ισχύς της μπαταρίας είναι πολύ χαμηλή, οι λεπίδες μπορεί να κινούνται αργά ή να σταματήσουν, ακόμη και κατά τη λειτουργία με ρεύμα AC. Σε αυτήν την περίπτωση, φορτίστε την μπαταρία για 1 λεπτό ή περισσότερο.
- Η μπαταρία θα εξαντληθεί, ακόμη και κατά τη λειτουργία με ρεύμα AC.

Τρόπος χρήσης

- Πριν από τη χρήση, ελέγξτε ότι οι λεπίδες δεν είναι κατεστραμμένες ή παραμορφωμένες.
- Εφαρμόστε έλαιο λίπανσης στη λεπίδα πριν και μετά από κάθε χρήση. (Δείτε σελ. 140.)
- Η συσκευή ενδέχεται να μην λειτουργεί σε θερμοκρασία περιβάλλοντος χαμηλότερη από περίπου 5 °C.
- Μετά τη χρήση, απενεργοποιήστε την και καθαρίστε την.

1 Ρυθμίστε το μήκος κοπής.

2 Ενεργοποιήστε τη συσκευή.

► Πληροφορίες για τη ρύθμιση του ύψους κοπής

Για ύψος κοπής από 0,8 mm έως 2,0 mm, γυρίστε το κουμπί στην ένδειξη για το επιθυμητό ύψος.

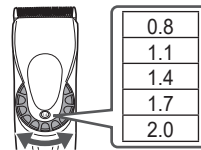

Για κοπή σε ύψος 3 mm ή περισσότερο, χρησιμοποιήστε ένα προσάρτημα.

Αφαίρεση και τοποθέτηση των προσαρμογών χτένας

► Τοποθετήστε (Εικ. 3)

1. Επιλέξτε το ύψος κοπής, όπως αναφέρεται στο εσωτερικό και στα πλάγια των εξαρτημάτων.
2. Γυρίστε τον επιλογέα στη θέση "0.8" και κατόπιν τοποθετήστε το προσάρτημα στο κύριο σώμα όπως βλέπετε στην εικόνα.

► Αφαιρέστε (Εικ. 4)

Σύρετε τη μία πλευρά του προσαρμογής από το πλαίσιο στήριξης σύμφωνα με την κατεύθυνση που δείχνει το βέλος.

Συντήρηση

- Βεβαιωθείτε ότι το κύριο σώμα είναι απενεργοποιημένο.
- Καθαρίστε το κύριο σώμα, τη λεπίδα και το προσάρτημα χτένας μετά από κάθε χρήση.
(Εάν δεν καθαριστούν, η κίνηση θα αδυνατίσει και η ικανότητα κοπής θα επιδεινωθεί.)
- Λιπαίνετε μετά τον καθαρισμό.
- Μην χρησιμοποιείτε διαλυτικό, βενζίνη ή άλλα χημικά. Εάν το κάνετε ενδέχεται να προκληθούν φθορές, ρωγμές ή αποχρωματισμός των εξαρτημάτων. Καθαρίστε το κύριο σώμα μόνο με ένα μαλακό ύφασμα ελαφρώς νοτισμένο με νερό βρύσης ή διάλυμα σαπουνιού.

Πώς καθαρίζονται

1. Βουρτσίστε και απομακρύνετε τις τρίχες από το κύριο σώμα και γύρω από τη λεπίδα. (Εικ. 5-**1**)
2. Βουρτσίστε και απομακρύνετε τις τρίχες από την άκρη της λεπίδας. (Εικ. 5-**2**)
3. Βουρτσίστε και απομακρύνετε τις κομμένες τρίχες από τον χώρο μεταξύ της σταθερής και της κινούμενης λεπίδας, πατώντας ταυτόχρονα κάτω τον μοχλό καθαρισμού (Ⓐ) για να σηκώσετε την κινούμενη λεπίδα. (Εικ. 5-**3**)

Αφαίρεση και τοποθέτηση της λεπίδας

► Αφαιρέστε (Εικ. 6)

Κρατήστε το κύριο σώμα με τον διακόπτη προς τα επάνω και σπρώξτε τη λεπίδα με τον αντίχειρά σας, πιάνοντάς την με το άλλο σας χέρι.

► Τοποθετήστε

1. Τοποθετήστε το κουμπί στη θέση "2.0". (Εικ. 7-**1**)
2. Περάστε το άγκιστρο τοποθέτησης (Ⓑ) μέσα στο υπόβαθρο λεπίδας (Ⓒ) στο κύριο σώμα και πιέστε μέχρι να ασφαλίσει με ένα κλικ. (Εικ. 7-**2**)

Ανταλλακτικά

Τα ανταλλακτικά διατίθεται από μεταπωλητές ή κέντρα τεχνικής εξυπηρέτησης.

Ανταλλακτικά για το μοντέλο ER-HGP65	Λεπίδα	WER9920
	Έλαιο λίπανσης	WES003P

- Η χρήση λεπίδων διαφορετικών από τη συνιστώμενη γνήσια θα έχει ως αποτέλεσμα τη λήξη της εγγύησης.
- Συνιστάται το έλαιο λίπανσης Panasonic WES003P.

Λίπανση (Εικ. 8)

- Εφαρμόστε έλαιο λίπανσης στη λεπίδα πριν και μετά από κάθε χρήση.

1 Αφαιρέστε τη λεπίδα.

2 Εφαρμόστε μία σταγόνα λιπαντικού ελαίου σε κάθε υποδεικνυόμενο σημείο.

3 Τοποθετήστε τη λεπίδα στο κύριο σώμα, ενεργοποιήστε τη συσκευή και αφήστε την να λειτουργήσει για 5 δευτερόλεπτα περίπου.

Αντιμετώπιση προβλημάτων

Πρόβλημα	Ενέργεια
Η συσκευή στομώνει. Ο χρόνος λειτουργίας είναι μικρός. Η συσκευή σταμάτησε να λειτουργεί.	Ακολουθήστε με τη σειρά τις παρακάτω διαδικασίες μέχρι να επιλυθούν τα προβλήματα: 1. Φορτίστε τη συσκευή. (Δείτε σελ. 138.) 2. Καθαρίστε τη λεπίδα και εφαρμόστε λιπαντικό έλαιο. (Δείτε σελ. 140.) 3. Αντικαταστήστε τη λεπίδα. (Δείτε σελ. 140.) 4. Ζητήστε την αντικατάσταση της μπαταρίας από ένα εξουσιοδοτημένο κέντρο τεχνικής εξυπηρέτησης.
Η συσκευή δεν φορτίζει.	▶ Πιέστε το κύριο σώμα μέσα στο βύσμα της συσκευής μέχρι το τέλος της διαδρομής του. ▶ Φορτίστε σε περιβάλλον εντός του συνιστώμενου εύρους θερμοκρασιών, 10 °C έως 35 °C.
Παράγει δυνατό ήχο.	▶ Εφαρμόστε έλαιο λίπανσης. (Δείτε σελ. 140.) ▶ Βεβαιωθείτε ότι η λεπίδα είναι τοποθετημένη σωστά.

Εάν παρ' όλα αυτά δεν μπορείτε να λύσετε τα προβλήματα, επικοινωνήστε με το κατάστημα ή με ένα κέντρο τεχνικής εξυπηρέτησης εξουσιοδοτημένο από την Panasonic για επισκευή.

Απόρριψη της συσκευής

Αφαιρέστε την ενσωματωμένη επαναφορτιζόμενη μπαταρία πριν από την απόρριψη της συσκευής.

- Η μπαταρία πρέπει να απορρίπτεται με ασφάλεια.
- Η εικόνα πρέπει να χρησιμοποιηθεί μόνο κατά την απόρριψη της συσκευής και όχι για την επισκευή της. Εάν αποσυναρμολογήσετε τη συσκευή μόνοι σας, μπορεί να προκληθούν προβλήματα λειτουργίας.

Πώς αφαιρείται η μπαταρία (Εικ. 9)

- Αποσυνδέστε τη συσκευή από τον μετασχηματιστή AC.
- Πατήστε τον διακόπτη λειτουργίας για να ενεργοποιήσετε τη συσκευή και αφήστε την σε λειτουργία μέχρι να αποφορτιστεί πλήρως η μπαταρία.
- Εκτελέστε τα βήματα, σηκώστε την μπαταρία και μετά αφαιρέστε την.
- Προσέξτε να μην βραχυκυκλώσετε τον θετικό και τον αρνητικό πόλο της μπαταρίας αφού την αφαιρέσετε και μονώστε τους πόλους εφαρμόζοντας ταινία πάνω τους.

Για την προστασία του περιβάλλοντος και την ανακύκλωση των υλικών

Η συσκευή περιέχει μια μπαταρία Λιθίου-ϊόντων. Βεβαιωθείτε ότι η απόρριψη της μπαταρίας θα γίνει σε ένα επίσημα καθορισμένο σημείο, αν υπάρχει στη χώρα σας.

Προδιαγραφές

Τροφοδοσία ρεύματος	Δείτε την πινακίδα ονόματος στον μετασχηματιστή AC. (Αυτόματη μετατροπή τάσης)
Ισχύς μοτέρ	3,6 V---
Χρόνος φόρτισης	Περίπου 1 ώρα

Για περισσότερες πληροφορίες για την ενεργειακή απόδοση του προϊόντος επισκεφθείτε τον ιστότοπό μας, www.panasonic.com, και εισαγάγετε τον αριθμό μοντέλου στη μάσκα αναζήτησης.

Απόρριψη παλαιών συσκευών και μπαταριών Μόνο για την Ευρωπαϊκή Ένωση και χώρες με συστήματα ανακύκλωσης



Το σύμβολο αυτό, πάνω στα προϊόντα, τη συσκευασία ή/και τα συνοδευτικά έγγραφα, υποδηλώνει ότι τα χρησιμοποιημένα ηλεκτρικά και ηλεκτρονικά προϊόντα, καθώς και οι μπαταρίες, δεν πρέπει να απορρίπτονται στα κοινά οικιακά απορρίμματα.

Παρακαλούμε παραδώστε τα παλαιά προϊόντα και τις χρησιμοποιημένες μπαταρίες για διαχείριση, επεξεργασία ή/και ανακύκλωση σύμφωνα με τις νομικές διατάξεις των αρμόδιων αρχών αποκομιδής. Με την ορθή απόρριψη αυτών των προϊόντων και μπαταριών, συμβάλλετε στην εξοικονόμηση πολύτιμων πόρων και την αποφυγή τυχόν αρνητικών επιπτώσεων στην ανθρώπινη υγεία και το περιβάλλον.

Για περισσότερες πληροφορίες σχετικά με τη συλλογή και την ανακύκλωση, παρακαλούμε απευθυνθείτε στις κατά τόπους υπηρεσίες συγκομιδής απορριμάτων. Σε περίπτωση αντικανονικής απόρριψης αυτού του προϊόντος ενδεχομένως να επιβληθούν πρόστιμα, ανάλογα με τη νομοθεσία του εκάστοτε κράτους.



Σημείωση για το σύμβολο μπαταρίας (σύμβολο κάτω)

Το σύμβολο αυτό μπορεί να απεικονίζεται σε συνδυασμό με ένα χημικό σύμβολο. Αυτό γίνεται ώστε να υπάρχει συμφωνία με τις απαιτήσεις των εκάστοτε οδηγιών, που εκδόθηκαν για το εν λόγω χημικό.

Εισαγωγέας:

Panasonic Marketing Europe GmbH

Εξουσιοδοτημένος αντιπρόσωπος στην ΕΕ:

Panasonic Testing Centre

Winsbergring 15, 22525 Hamburg, Γερμανία

Κατασκευάστηκε από:

Panasonic Corporation

1006, Oaza Kadoma, Πόλη Kadoma, Osaka, Ιαπωνία

Panasonic Corporation
<https://www.panasonic.com>
© Panasonic Corporation 2023